

Slovenský zväz judo, Junácka 6, 832 80 Bratislava



Sút'ážný poriadok SZJ
č. 1 / 2010, č. 2 / 2012, č. 3 / 2017,
č. 4 / 2019, č. 5 / 2022/ č. 6 / 2023
7, 8 / 2024

0. ÚVOD

Súťažný poriadok spolu s pravidlami judo je základným predpisom upravujúcim:

- a) štruktúru súťaží
- b) pravidlá pre usporiadanie súťaží
- c) pravidlá pre konanie účastníkov súťaží

Je záväzným predpisom pre všetkých členov Slovenského zväzu judo.

Dokonalé osvojenie si a rešpektovanie jednotlivých ustanovení súťažného poriadku je povinnosťou pre všetkých priamych aktérov turnajov a jednotlivých stretnutí a je výhodou z hľadiska jeho využitia či už v tréningovom procese alebo priamo na turnaji.

Súťažný poriadok schválil VV SZJ dňa 15.6.2024 a nadobúda platnosť dňa 15.6.2024.

Obsah

0.	ÚVOD.....	2
1.	ZÁKLADNÉ USTANOVENIA.....	5
2.	ORGANIZÁCIA A RIADENIE SÚŤAŽÍ.....	5
2.1.	Štruktúra súťaží.....	5
2.2.	Majstrovské súťaže.....	5
2.3.	Nemajstrovské súťaže.....	7
2.4.	Súťaže masového charakteru.....	7
2.5.	Riadiace orgány.....	7
3.	PLÁNOVANIE SÚŤAŽÍ.....	7
3.1.	Metodika plánovania.....	7
3.2.	Celoštátny súťažný kalendár judo.....	7
4.	SCHVAĽOVANIE SÚŤAŽÍ.....	8
4.7	Rozpis súťaže.....	9
5.	POSTUP PRI ZABEZPEČOVANÍ SÚŤAŽÍ.....	9
5.1.	Zabezpečovanie majstrovských jednorazových súťaží.....	9
5.2.	Zabezpečovanie majstrovských dlhodobých súťaží.....	10
5.3.	Zabezpečovanie nemajstrovských súťaží.....	10
6.	VŠEOBECNÉ POVINNOSTI ÚČASTNÍKOV DLHODOBÝCH.....	10
7.	NÁLEŽITOSTI ŠTARTUJÚCICH PRETEKÁROV V SÚŤAŽIACH JEDNOTLIVCOV AJ DRUŽSTIEV.....	11
7.1.	Doklady – Identifikačná karta SZJ.....	11
7.2.	Zdravotná spôsobilosť.....	11
7.5.	Cudzí štátni príslušníci v súťažiach SZJ.....	12
7.6.	Štart športovca v zahraničí.....	12
8.	NÁLEŽITOSTI DRUŽSTIEV V SÚŤAŽIACH DRUŽSTIEV.....	13
8.2.	Povinnosti vedúceho družstva.....	13
8.3.	Práva vedúceho družstva.....	13
9.	POVINNOSTI USPORIADATEĽA.....	13
9.3.	Usporiadateľ je povinný.....	14
10.	POVINNOSTI ŠTARTUJÚCEHO ODDIELU A PRETEKÁROV.....	15
11.	ČINOVNÍCI SÚŤAŽE.....	16
11.1.	Technický riaditeľ súťaže.....	16
11.2.	Športový riaditeľ súťaže.....	16
11.3.	Administrátor súťaže.....	17
11.4.	Rozhodcovia súťaže.....	17
11.5.	Technické zabezpečenie.....	17
11.6.	Registrátor výsledkovej tabule.....	17
11.7.	Zapisovateľ.....	17
11.8.	Hlásateľ.....	17
11.9.	Lekár na súťaži.....	18

11.10.	Usporiadateľská služba	18
11.11	Pokladničná služba.....	18
12.	ZBOR ROZHODCOV	18
12.2.	Delegovanie rozhodcov.....	19
12.3.	Povinnosti rozhodcu.....	19
12.4.	Hlavný rozhodca	20
12.5.	Zbor rozhodcov	21
13.	PRIEBEH TURNAJA	21
13.2.	Váženie.....	22
13.3.	Losovanie	23
13.4.	Oneskorený príchod pretekárov	23
13.5.	Začiatok súťaže	24
13.6.	Priebeh súťaže.....	24
14.	VEKOVÉ KATEGÓRIE	26
14.1.	Rozdelenie vekových kategórií	26
15.	ČAS TRVANIA ZÁPASU	28
16.	HMOTNOSTNÉ KATEGÓRIE	28
16.12.	Štart vo vyššej hmotnostnej kategórii	30
16.13.	Tolerancie hmotnostných kategórií.....	30
17.	SÚŤAŽNÉ SYSTÉMY	30
17.4.	Skupinový systém	31
17.5.	Systém každý s každým	33
17.6.	Systém pre určený počet prehier	34
18.	STRETNUTIA DRUŽSTIEV.....	34
18.2.	Hodnotenie v súťaži družstiev	35
19.	POSTUP A ZOSTUP V MAJSTROVSKÝCH SÚŤAŽIACH	36
20.	KOREŠPONDENCIA	37
21.	NÁMIETKY (PROTESTY).....	37
22.	PORIADKOVÉ POKUTY	38
23.	NÁKLADY SÚPEROM PRI NENASTÚPENÍ DRUŽSTVA.....	39
24.	ŠTARTOVNÉ NA MAJSTROVSKÝCH A NEMAJSTROVSKÝCH SÚŤAŽIACH.....	39
	Príloha č.1 – tlačivo „Súpiska družstva“	41
	Príloha č.2 – Tabuľka KO EJU – rozšírená repasáž.....	42
	Príloha č.3 – Tabuľka KO EJU – celková repasáž 32 pretekárov	43
	Príloha č. 4 – Tabuľka KO EJU – celková repasáž 16 pretekárov	45
	Príloha č. 5 – súťažná tabuľka systému KO IJF	46
	Príloha č. 6 – súťažná tabuľka pre systém každý s každým	47
	Príloha č. 7 – tabuľka pre stretnutia družstiev.....	48

1. ZÁKLADNÉ USTANOVENIA

- 1.1. Súťažný poriadok (ďalej len SP) obsahuje športovo-technické, organizačné a hospodárske smernice platné pre vypisovanie, usporiadanie a riadenie všetkých súťaží v judo organizovaných v rámci SZJ, ktoré sa konajú na území Slovenskej republiky.
- 1.2. Pod pojmom klub sa rozumie: TJ, oddiel alebo klub judo, ktorý je riadnym členom SZJ.
- 1.3. Súťaž je športové stretnutie, na ktorom môže byť vyberaný poplatok, výsledky sú zverejňované a rozhodujú na ňom rozhodcovia. Každá súťaž musí byť schválená podľa článku 4. tohto SP. Dlhodobá súťaž je tvorená sériou viacerých turnajov.
- 1.4. Ustanovenia SP sú záväzné pre všetkých členov SZJ: športovcov, trénerov, rozhodcov a funkcionárov SZJ. Záväzný výklad SP vykonáva športovo-technická komisia SZJ. Zmeny SP schvaľuje Výkonný výbor SZJ a zverejňujú sa na webovej stránke SZJ.
- 1.5. Znenie tohto SP nadobúda platnosť dňa 15.1.2024.

2. ORGANIZÁCIA A RIADENIE SÚŤAŽÍ

2.1. Štruktúra súťaží

Súťaže v judo sa členia podľa svojho zamerania, funkcie a účelu na:

- a) súťaže výkonnostného charakteru:
 - majstrovské, členené podľa územného rozsahu,
 - nemajstrovské (veľké ceny, poháre a pod.),
 - medzinárodné (turnaje v SR a v zahraničí s účasťou aj zahraničných pretekárov),
 - medzištátne (turnaje, na ktorých štartujú len reprezentanti rôznych štátov),
- b) súťaže masového charakteru: univerziáda, rezortné turnaje, priateľské oddielové stretnutia a ostatné turnaje nepatriace do kategórie podľa písm. a),
- c) [súťaže v predvádzaní techník](#)
- d) súťaže kata.

2.2. Majstrovské súťaže

Majstrovské súťaže majú primárnu funkciu a podriaďujú sa im všetky súťaže ostatné. Podľa spôsobu usporiadania sa delia na jednorázové a dlhodobé.

Patria sem:

- majstrovstvá SR jednotlivcov a družstiev,
- majstrovstvá SR v kata,
- regionálne majstrovstvá jednotlivcov a družstiev,
- majstrovstvá oddielu.

2.2.1. Kategórie majstrovských súťaží

- 2.2.1.1. Jednotlivci a družstvá muži, ženy, veteráni, veteránky, juniori, juniorky, dorastenci, dorastenky, starší žiaci, staršie žiačky, mladší žiaci, mladšie žiačky, mini chlapani, mini dievčatá, supermini chlapani a supermini dievčatá.
- 2.2.1.2. Zmiešané družstvá:
- muži a ženy,
 - juniori a juniorky,
 - dorastenci a dorastenky,
 - starší žiaci a staršie žiačky.

2.2.2. Názvy majstrovských súťaží, tituly

- 2.2.2.1. Majstrovstvá Slovenskej republiky jednotlivcov.
Celoštátne jednorazové majstrovské súťaže v kategórii jednotlivcov usporiadané v súlade s čl. 2.2.1. Víťazi získavajú titul „Majster SR v judo“ s uvedením kategórie a príslušný rok.
Pri usporiadaní majstrovstiev SR s medzinárodnou účasťou získava titul „Majster SR“ slovenský pretekár, ktorý sa umiestnil v danej kategórii najlepšie zo slovenských športovcov.
Ak nie je toto umiestnenie vzhľadom na súťažný systém jednoznačné, musia pretekári, ktorí sa umiestnili na vhodnom najlepšom mieste vybojovať nový rozhodujúci zápas, ktorý rozhodne o titule. Ak sa žiadny zo slovenských pretekárov neprebojuje na hodnotené miesto, titul majstra SR sa pre danú kategóriu neudelí.
- 2.2.2.2. Majstrovstvá Slovenskej republiky družstiev a zmiešaných družstiev.
Najvyššie jednorazové alebo dlhodobé majstrovské súťaže družstiev usporiadané v súlade s čl. 2.2.1. Víťazné družstvo získava titul „Majster SR v judo“ s uvedením kategórie a roku získania.
- 2.2.2.3. Regionálne majstrovstvá jednotlivcov.
Jednorazové majstrovské súťaže v kategórii jednotlivcov, členov oddielov daného regiónu. Víťaz získava titul „Majster v judo“ s uvedením kategórie a roku získania.
- 2.2.2.4. Regionálne majstrovstvá družstiev a zmiešaných družstiev.
Najvyššie jednorazové alebo dlhodobé majstrovské súťaže družstiev oddielov sídliacich v danom regióne. Víťazné družstvo získava titul „Majster v judo“ s uvedením kategórie a roku získania.
- 2.2.2.5. V majstrovských súťažiach podľa čl. 2.2.2.1. až 2.2.2.4. môže byť titul „Majster“ udelený len vtedy, ak v príslušnej kategórii štartovali najmenej dvaja pretekári alebo dve družstvá.

2.2.3. Diplomy a medaily

- 2.2.3.1. Pretekári, ktorí v súťaži jednotlivcov získali tituly uvedené v čl. 2.2.2., obdržia

majstrovský diplom a majstrovskú medailu. Pretekári, ktorí sa v súťaži jednotlivcov umiestnili na 2. a 3. mieste, získajú diplom a medailu.

- 2.2.3.2. Víťazné družstvo, ktoré získalo titul uvedený v čl. 2.2.2., obdrží diplom. Členovia tohto družstva obdržia diplom a medailu v počte zodpovedajúcom predpísanému počtu členov družstva podľa čl. 16. Tréner družstva obdrží diplom.
- 2.2.3.3. Družstvá, ktoré obsadili 2. a 3. miesto obdržia diplom. Členovia družstva obdržia diplom a medailu v počte zodpovedajúcom predpísanému počtu členov družstva podľa čl. 16. Tréner družstva obdrží diplom.

2.3. Nemajstrovské súťaže

Nemajstrovské súťaže **sa vypisujú** v hmotnostných a vekových kategóriách zhodných s kategóriami súťaží majstrovských. **Súťaže pritom nemusia byť vypísané vo všetkých vekových a hmotnostných kategóriách.**

Regionálne nemajstrovské súťaže nemusia byť vypísané vo vekových kategóriách zhodných s kategóriami majstrovských súťaží.

2.4. Súťaže masového charakteru

Súťaže masového charakteru nemusia byť vypisované v hmotnostných a vekových kategóriách zhodných so súťažami majstrovskými. Počet hmotnostných kategórií a počet členov družstiev môže byť stanovený odlišne.

2.5. Riadiace orgány

- 2.5.1. Majstrovské súťaže riadi výkonný výbor zväzu judo príslušného územného celku prostredníctvom svojej, touto činnosťou poverenej športovo-technickej komisie alebo orgánu (ďalej ŠTK).
- 2.5.2. Nemajstrovské súťaže z poverenia príslušného územného výkonného výboru zväzu judo riadi a organizačne zabezpečuje poriadajúci klub.
- 2.5.3. Súťaže masového charakteru riadi a organizačne zabezpečuje poriadajúci klub, príslušný vysokoškolský zväz orgány MO SR, MV SR, prípadne ďalšie inštitúcie.

3. PLÁNOVANIE SÚŤAŽÍ

3.1. Metodika plánovania

Súťaže v judo sa plánujú v zhode s kalendárnym rokom. Podľa súťažného kalendára spracovaného ŠTK SZJ spracujú plány súťaží regionálne zväzy.

3.2. Celoštátny súťažný kalendár judo

K včasnému a kvalitnému zabezpečeniu súťaží pripraví a vydajú ŠTK všetkých stupňov súťažné kalendáre.

- 3.2.1. Celoštátny súťažný kalendár judo pripraví a vydá sekretariát SZJ a zverejní na webovej stránke SZJ do 31.12. predchádzajúceho roku. Kalendár obsahuje

termíny majstrovstiev SR všetkých kategórií vrátane kvalifikačných turnajov, najdôležitejších nemajstrovských súťaží celoštátneho významu, medzinárodné turnaje dôležité pre štátnu reprezentáciu a termíny uzávierok celoštátnych majstrovských súťaží.

3.2.2. **Regionálne súťažné kalendáre judo**

Regionálne súťažné kalendáre judo pripravia a vydajú ŠTK regionálnych zväzov do 31.1. kalendárneho roku a sekretariát SZJ ho zverejní na webovej stránke SZJ.

Kalendáre obsahujú termíny majstrovských regionálnych súťaží a aj termíny všetkých ostatných súťaží poriadanych na území daného regiónu.

Svoj súťažný kalendár musí regionálny zväz poslať e-mailom:

- a) klubom judo svojho regiónu,
- b) územne nižším zväzom judo,
- b) územne vyššiemu zväzu judo,
- c) ŠTK SZJ.

4. **SCHVAĽOVANIE SÚŤAŽÍ**

- 4.1. Usporiadanie súťaží v judo podlieha schváleniu ŠTK SZJ. Všetky súťaže zverejnené na internetových stránkach SZJ a stránkach regionálnych zväzov judo sa považujú za schválené.
- 4.2. Po športovo - technickej stránke súťaže schvaľuje:
 - výbor TJ alebo klubu schvaľuje súťaže s účasťou pretekárov iba z poriadajúcej zložky,
 - [regionálny zväz judo schvaľuje súťaže uvedené v jeho súťažnom kalendári judo.](#)
 - [ŠTK SZJ schvaľuje súťaže uvedené v súťažnom kalendári SZJ \(v prípade potreby aj súťaže nižších územných celkov\).](#)
- 4.3. Neschválené súťaže podľa čl. 4.2. sa považujú za neoprávnene usporiadané a príslušný zväz môže ich usporiadateľovi uložiť poriadkovú pokutu alebo ho disciplinárne potrestať.
- 4.4. Usporiadateľ každej súťaže (majstrovskej aj nemajstrovskej) je povinný vypracovať riadny rozpis súťaže v písomnej aj v elektronickej podobe a predložiť ho ku schváleniu príslušnému orgánu podľa čl. 4.2.
- 4.5. Schvaľujúci orgán sa vyjadrí k predloženému rozpisu v lehote do 7 dní odo dňa doručenia. V prípade schválenia rozpisu ho príslušný orgán a oprávnený funkcionár potvrdí a jeden exemplár vráti usporiadateľovi. Potvrdený rozpis musí obsahovať dátum schválenia, názov schvaľujúceho orgánu, odtlačok razítka a meno oprávneného funkcionára. Súťaž, ktorej rozpis nebol potvrdený ŠTK sa pokladá za súťaž neschválenú podľa čl. 4.3.

[V prípade neschválenia rozpisu ho príslušný orgán v lehote podľa článku 4.5. vráti usporiadateľovi na opravu s odôvodnením, v ktorom uvedie ustanovenia odporujúce Súťažnému poriadku SZJ.](#)

4.7**Rozpis súťaže**

Rozpis každej súťaže musí obsahovať:

- a) Záhlavie s úplným názvom a adresou organizácie vypisujúcej súťaž
- b) Plný názov súťaže, u nemajstrovských súťaží aj ročník
- c) Všeobecné ustanovenia:
 - plný názov usporiadateľa a jeho úplnú adresu,
 - dátum konania,
 - miesto konania vrátane adresy telocvične a spojenie dopravou,
 - vedúcich organizátorov a miesto, kde možno získať informácie,
 - meno a e-mailovú adresu riaditeľa súťaže,
 - meno hlavného rozhodcu a mená delegovaných rozhodcov,
 - mená delegovaných zástupcov riadiaceho zväzu, ak sú delegovaní,
 - spôsob podania prihlášok vrátane termínu uzávierky,
 - údaje o ubytovaní,
 - hospodárske údaje.
- d) Technické ustanovenia:
 - športovo-technickú špecifikáciu kategórie,
 - kto štartuje (u postupových súťaží postupový kľúč), - podmienky štartu,
 - účasť cudzincov. V dlhodobých súťažiach počet cudzincov, ktorý môžu za družstvo štartovať a nastúpiť na stretnutie,
 - u postupových súťaží údaj o postupe a zostupe,
 - ceny a tituly,
 - mená víťazov minulého ročníka (vrátane klubovej príslušnosti), - podrobný časový program súťaže.
- e) Ďalšie informácie:
 - meno a funkciu organizátorov zložky vydávajúcej rozpis, - dátum vydania a schválenia súťaže podľa čl. 4.5., - rozdeľovník.

5. POSTUP PRI ZABEZPEČOVANÍ SÚŤAŽÍ**5.1. Zabezpečovanie majstrovských jednorazových súťaží**

- 5.1.1. ŠTK riadiaceho zväzu zašle aspoň 2 mesiace vopred určenému usporiadateľovi poverovací list, ktorým si súčasne vyžiada údaje nutné pre vydanie rozpisu.
- 5.1.2. Najneskôr 1 mesiac pred konaním súťaže vydá ŠTK rozpis súťaže, ktorý emailom zašle organizátorovi súťaže a následne ho zverejní na webovej stránke SZJ. Súčasne zašle rozpis orgánom a činovníkom, ktorým z titulu poriadania súťaže vyplývajú akékoľvek povinnosti
- 5.1.3. Za splnenie všetkých povinností usporiadateľa, uvedených v čl. 9, je zodpovedný riaditeľ turnaja.
- 5.1.4. Za delegáciu rozhodcov zodpovedá predseda komisie rozhodcov riadiaceho zväzu, resp. ním poverený člen komisie rozhodcov.

- 5.1.5. Spôsob finančného zabezpečenia akcie je daný osobitným predpisom alebo rozpisom súťaže. Ak náklady v plnom rozsahu alebo len čiastočne hradí riadiaci zväz, usporiadateľ súťaže spravidla najneskôr do jedného mesiaca od usporiadania súťaže zašle na riadiaci zväz vyúčtovanie danej súťaže. Riadiaci zväz môže, v nevyhnutnom prípade, poskytnúť usporiadateľovi vopred zálohu na úhradu výdavkov akcie. Riadiaci zväz môže, v nevyhnutnom prípade, poskytnúť usporiadateľovi vopred zálohu na úhradu výdavkov akcie.
- 5.1.6. Ak je súťaž dotovaná medailami a diplomami, odošle ich riadiaci zväz aspoň 1 týždeň pred termínom konania usporiadateľovi súťaže.

5.2. Zabezpečovanie majstrovských dlhodobých súťaží

- 5.2.1. ŠTK riadiaceho zväzu judo vydá 1 mesiac pred termínom losovania rozpis súťaže, obsahujúci termíny jednotlivých turnajov a termín a miesto losovania. Prílohou rozpisu je prihláška podľa čl. 6.2.
- 5.2.2. TJ alebo kluby účastníckych družstiev zašlú v stanovenom termíne na ŠTK riadiaceho zväzu prihlášku vyplnenú podľa čl. 6.2.
- 5.2.3. Na rozlosovanie súťaže môžu oddiely vyslať svojho splnomocneného zástupcu. Ak oddiel zástupcu nevyšle, zastupuje ho pri losovaní člen ŠTK. Vecnú náplň rozlosovania určuje rozpis príslušnej dlhodobej súťaže. ŠTK má právo direktívne určiť usporiadateľstvo jednotlivých turnajov s prihliadnutím na technické a ekonomické podmienky.
- 5.2.4. ŠTK vydá výsledok rozlosovania ako dodatok rozpisu súťaže.
- 5.2.5. Usporiadatelia jednotlivých turnajov plnia bez ďalšieho vyzvania povinnosti podľa čl. 9.

5.3. Zabezpečovanie nemajstrovských súťaží

Zabezpečovanie nemajstrovských súťaží prebieha analogicky ako zabezpečovanie súťaží majstrovských s odchýlkami, ktoré vyplývajú zo zmenených podmienok riadenia a financovania.

6. VŠEOBECNÉ POVINNOSTI ÚČASTNÍKOV DLHODOBÝCH SÚŤAŽÍ DRUŽSTIEV

- 6.1. Družstvo prihlásené do dlhodobej súťaže družstiev musí splňať všetky podmienky rozpisu príslušnej súťaže.
- 6.2. Podmienkou účasti družstva v dlhodobej súťaži je zaslanie písomnej prihlášky na predpísanom formulári v termíne danom rozpisom súťaže. Prihláška musí obsahovať prehlásenie, že oddiel je oboznámený s rozpisom súťaže, že je technicky a finančne zabezpečený pre účasť v súťaži, že ju dokončí a je si vedomý, že pri porušení niektorého ustanovenia súťažného poriadku alebo rozpisu súťaže sa vystavuje disciplinárnemu postihu, pokute alebo aj vylúčeniu zo súťaže. Prihláška musí byť podpísaná oprávnenými funkcionármi oddielu aj TJ a potvrdená razítkom TJ (razítko oddielu, ak nie je samostatným subjektom,

nepostačuje). Na prihláške musí byť uvedený úplný názov a adresa oddielu, meno, kvalifikácia a adresa trénera družstva a presná adresa, na ktorú bude posielaná všetka korešpondencia týkajúca sa danej súťaže.

- 6.3. Oddiely, štartujúce v dlhodobých súťažiach družstiev všetkých kategórií, sú povinné v termíne stanovenom rozpisom poslať ŠTK riadiaceho zväzu úplne vyplnenú súpisku - príloha č.1. základnej zostavy družstva a funkcionárov uvedených na súpiske.
- 6.4. Oddiely štartujúce v dlhodobej súťaži družstiev sú povinné do 14 dní po skončení posledného kola súťaže poslať riadiacemu ŠTK hodnotiacu správu o priebehu celého ročníka súťaže.
- 6.5. Oddiel, ktorý bol poverený turnaj usporiadať, je povinný dodržať termín konania. Nie je viazaný miestom konania.

7. NÁLEŽITOSTI ŠTARTUJÚCICH PRETEKÁROV V SÚŤAŽIACH JEDNOTLIVCOV AJ DRUŽSTIEV

7.1. Doklady – Identifikačná karta SZJ

- 7.1.1. Pretekár je povinný preukázať sa hlavnému rozhodcovi turnaja alebo ním poverenému rozhodcovi platnou identifikačnou kartou SZJ (v papierovej alebo elektronickej forme) pri zápise, najneskôr však do začiatku súťaže.
- 7.1.2. Identifikačná karta SZJ je platná pre daný rok, ak je vydaná športovým klubom SZJ s vyznačeným registračným číslom a s fotografiou pasového formátu.
- 7.1.3. Pre štart na súťaži musí pretekár preukázať, že je nositeľom aspoň 9. kyu, prípadne vyššieho stupňa technickej vyspelosti, ak to vyžaduje rozpis danej súťaže alebo iný technický predpis. Potvrdenie o udelení stupňa technickej vyspelosti musí byť zaznamenané v identifikačnej karte SZJ.
- 7.1.4. Potvrdenie o udelení stupňa technickej vyspelosti je platné, ak je zapísané v elektronickej evidencii SZJ oprávnenou osobou s uvedením dátumu skúšky a s evidenčným číslom skúšobného komisára (viď skúšobný poriadok).
- 7.1.5. [Ak nemôže pretekár predložiť platnú identifikačnú kartu SZJ nemôže v súťažiach SZJ štartovať.](#)

7.2. Zdravotná spôsobilosť

- 7.2.1. Za zdravotnú spôsobilosť pretekára a za dodržanie všeobecných zdravotných predpisov (preventívna lekárska prehliadka) zodpovedá materský oddiel a tréner pretekára. Potvrdenie o zdravotnej spôsobilosti sa preto na súťaži nevyžaduje.
- 7.2.2. Pretekár je povinný podľa rozhodnutia hlavného rozhodcu podrobiť sa lekárskej alebo antidopingovej kontrole.
- 7.3. Pretekár je povinný počas celej doby súťaže (vrátane cesty do miesta konania a návratu zo súťaže) zachovávať všeobecne platné pravidlá dobrého chovania a športového vystupovania.

- 7.4. Pretekár môže v majstrovských súťažiach štartovať:
- a) za svoj materský klub,
 - b) za klub, do ktorého má povolené hosťovanie.

7.5. Cudzí štátni príslušníci v súťažiach SZJ

- 7.5.1. Za cudzieho štátneho príslušníka v národných súťažiach je považovaný pretekár, ktorý nemá udelené štátne občianstvo SR – matričný výpis, cestovný pas SR alebo občiansky preukaz SR. V prípade pochybností zo strany sekretariátu SZJ, môže ŠTK SZJ požiadať o predloženie horeuvedených dokladov.
- 7.5.2. Cudzí štátny príslušník môže štartovať v národných súťažiach za slovenský klub bez súhlasu ŠTK SZJ:
- a) nemusí predložiť písomný súhlas zväzu judo z krajiny, odkiaľ pochádza,
 - b) zaplatí LZ na príslušný kalendárny rok vo výške stanovenej Finančno – ekonomickou smernicou SZJ,
 - c) preukáže sa platnou identifikačnou kartou SZJ (čl.7.1.1, 7.2. SP).

Cudzincom je zakázaná účasť na Majstrovstvách SR jednotlivcov v kategóriách mladších a starších žiakov a žiačok a dorastencov a dorasteniek.

- 7.5.3. Cudziemu štátnemu príslušníkovi sa uznáva stupeň technickej vyspelosti udelený zahraničným zväzom, ktorý je členom Medzinárodnej federácie judo.
- 7.5.4. **V národných súťažiach družstiev SZJ môžu nastúpiť maximálne 3 cudzí štátni príslušníci. Cudzí štátni príslušníci môžu na súpiske družstva tvoriť maximálne 50% nastúpeného družstva na stretnutie.** Pre overenie totožnosti a veku zahraničných pretekárov postačuje preukaz judo zahraničnej federácie judo alebo cestovný pas. Stupeň technickej vyspelosti pretekárov sa neoveruje.

7.6. Štart športovca v zahraničí

- 7.6.1. Športovec, ktorý má záujem štartovať v niektorom zahraničnom klube judo, predloží písomnú žiadosť so súhlasom materského klubu na sekretariát SZJ. Súhlas SZJ s hosťovaním do zahraničného klubu platí vždy len do konca kalendárneho roku.
- 7.6.2. Podmienkou pre udelenie súhlasu so štartom športovca v zahraničí je za každé povolenie úhrada finančného vkladu na účet SZJ športovcom alebo klubom. Za povolenie štartu v mládežníckych kategóriách (vrátane juniorov/riek) 3-násobok ceny LZ a 5-násobok v seniorských súťažiach.
- 7.6.3. SZJ vedie evidenciu pretekárov, ktorí štartujú v zahraničnom klube. Ak športovec štartuje za zahraničný klub bez povolenia SZJ, ide o nepovolený štart a zavedie sa proti nemu disciplinárne konanie.

8. NÁLEŽITOSTI DRUŽSTIEV V SÚŤAŽIACH DRUŽSTIEV

- 8.1. Každé družstvo musí mať svojho vedúceho, ktorý na danej súťaži preberá zodpovednosť za plnenie povinností družstva a má právo v mene družstva vystupovať.
Meno vedúceho musí byť uvedené na súpiske družstva pre daný turnaj.
Vedúci družstva môže v rámci družstva plniť viaceré úlohy. Funkciou vedúceho družstva môže byť poverená len dospelá osoba, člen SZJ. Hlavný rozhodca má právo overiť splnenie tejto podmienky. Vedúci družstva v žiackych kategóriách nemusí byť členom SZJ.
- 8.1.1. Ak nie je na súpiske družstva uvedený vedúci, určí ho hlavný rozhodca.

8.2. Povinnosti vedúceho družstva

- 8.2.1. Predložiť hlavnému alebo hlavným rozhodcom poverenému rozhodcovi v dobe zápisu súpisku pretekárov svojho družstva (príloha č.1). Súpiska musí byť čitateľne vyplnená vo všetkých rubrikách.
- 8.2.2. Súčasne so súpisťou predloží identifikačné karty SZJ všetkých pretekárov a funkcionárov družstva (okrem lekára dr.) uvedených na súpiske.
- 8.2.3. Najneskôr do 5 minút pred nastúpením družstva k stretnutiu predložiť hlavnému rozhodcovi zostavu družstva s uvedením pretekárov v poradí váhových kategórií. Na zostave musia byť vyznačené aj neobsadené kategórie.
- 8.2.4. Zodpovedá za bezpečnosť, disciplínu a poriadok členov družstva v čase konania celej súťaže vrátane dopravy na súťaž a zo súťaže aj v mieste ubytovania.
- 8.2.5. Preberá od ubytovateľa pridelené priestory na ubytovanie a skontroluje prípadné závady, ktoré by mohli byť pričítané na ťarchu ubytovaných. Tieto okamžite ohlásia ubytovateľovi a dohodne sa s ním na ďalšom postupe. Po skončení ubytovania zabezpečí potrebné kroky súvisiace s bezproblémovým odchodom z ubytovne.

8.3. Práva vedúceho družstva.

- 8.3.1. Vystupovať v mene družstva. Byť prítomný celému váženiu a losovaniu, ak to nie je v rozpore s čl. 13.2.6.

9. POVINNOSTI USPORIADATEĽA

- 9.1. Usporiadateľom súťaže je športový klub, TJ, ktorý prostredníctvom oddielu judo prevzal usporiadanie turnaja na základe vylosovania, rozpisu alebo ak bol usporiadaním poverený iným spôsobom.
- 9.2. Usporiadateľ má právo voľby miesta turnaja a to aj mimo miesta jeho sídla.

9.3. **Usporiadateľ je povinný.**

- 9.3.1. Pripraviť zápasisko podľa pravidiel judo s predpísanými rozmermi zápasovej plochy aj ochranného pásma. Zabezpečiť stôl a stoličky pre hlavného rozhodcu a administrátora súťaže so zdrojom napájania na 220 V pre potreby zapojenia potrebnej techniky. Pre každé tatami zabezpečiť stôl, pre SCOREBOARD a CAR-systém a potrebný počet stoličiek pre časomerača a rozhodcov. Zabezpečiť ochrannú zónu okolo zápasísk, brániacu prístupu nezápasiacich pretekárov, trénerov, divákov na zápasisko, resp. do jeho bezprostrednej blízkosti, napr. mantinelmi, páskami, reklamnými stojanmi atď. Zabezpečiť miesta vždy pre 2 trénerov pri zápasisku a pre každé zápasisko minimálne dve modré šerpy.
V prípade, ak súťaž nie je zabezpečovaná administrátorom zabezpečiť výsledkové tabule, gong alebo iné akustické zariadenie, 2 stopky, z toho 1 priebežné.
- 9.3.2. Zabezpečiť vhodnú sálu, rozhlasové zariadenie, usporiadateľskú službu. Dbieť na poriadok v priestore zápasiska a hľadiska.
- 9.3.3. Zabezpečiť samostatnú miestnosť pre váženie s citlivosťou váhy 0,1 kg.
- 9.3.4. Zabezpečiť aspoň 30 minút pred začatím oficiálneho váženia možnosť kontrolného preváženia pretekárov.
- 9.3.5. Zabezpečiť odbornú lekársku službu počas konania súťaže a prípadné vykonanie pohotovostnej lekárskej prehliadky v čase stanovenom rozpisom.
- 9.3.6. Zabezpečiť nutné nočľahy pre delegovaných rozhodcov podľa nominácie a pre hosťujúce družstvá alebo pretekárov podľa ich požiadaviek.
- 9.3.7. Zabezpečiť hlásateľa s odbornými znalosťami a pre každé tatami aspoň jedného časomerača a rozhodcu so zodpovedajúcou kvalifikáciou (podľa úrovne súťaže) pre obsluhu ukazovateľov.
- 9.3.8. V prípade, ak súťaž nie je zabezpečovaná administrátorom hlavnému rozhodcovi pripraviť v dostatočnom počte súťažné tabuľky.
- 9.3.9. Pre pretekárov zabezpečiť šatne a sprchy.
- 9.3.10. Pre rozhodcov zabezpečiť uzamykateľnú šatňu. V priestore súťaže pre nich vymedziť priestory pre sedenie, podľa možnosti bezprostredne vedľa stolíka hlavného rozhodcu.
- 9.3.11. Ak sa v súťaži udeľujú diplomy, zabezpečiť pisára tak, aby do vyhlásenia výsledkov mohli byť diplomy vypísané s dôstojnou grafickou úpravou.
- 9.3.12. Ak to nie je už stanovené rozpisom, oznámiť na ŠTK riadiaceho zväzu a jeho komisii rozhodcov, ako aj účastníkom súťaže presnú adresu konania, počet zápasových plôch, čas začiatku zápisu a ukončenia váženia, začiatok a predpokladaný čas ukončenia súťaže a to najneskôr 20 dní pred termínom konania.
- 9.3.13. Zabezpečiť riadnu a primeranú propagáciu turnaja.

- 9.3.14. Do 7 dní po ukončení turnaja e-mailom zaslať zápisy /výsledky súťaže/ riadiacemu zväzu.
- 9.3.15. Zabezpečiť výplatu náhrad rozhodcom, ak to nie je zabezpečené riadiacim orgánom súťaže iným spôsobom.
- 9.4. Zanedbanie alebo porušenie niektorej z povinností usporiadateľa sa trestá poriadkovou pokutou, športovo-technickým opatrením alebo aj disciplinárne.

10. POVINNOSTI ŠTARTUJÚCEHO ODDIELU A PRETEKÁROV

- 10.1. Oddiely alebo pretekári jednotlivci sú povinní:
- 10.1.1. Dostaviť sa včas k súťaži podľa rozpisu alebo oznámenia podľa čl. 9.3.12.
- 10.1.2. Zotrváť na mieste súťaže až do jej ukončenia a vyhlásenia výsledkov. Výnimku môže povoliť výlučne hlavný rozhodca súťaže.
- 10.1.3. V dlhodobých súťažiach, u ktorých termíny a miesto konania sú dané rozpisom (dodatkom rozpisu), je hosťujúce družstvo povinné potvrdiť svoju účasť usporiadateľovi turnaja emailom alebo doporučeným listom najmenej 10 dní vopred a v prípade záujmu, oznámiť požiadavku na nocľah.
- 10.2. V majstrovských súťažiach, kde menovitá účasť družstva alebo jednotlivcov je daná rozpisom alebo pevným postupovým kľúčom, je každá neospravedlnená neúčasť považovaná za nedisciplinovanosť a narušenie regulárnosti súťaže a následne je trestaná disciplinárne.
- 10.2.1. Za ospravedlnenú sa neúčasť považuje iba vtedy, ak účastník včas poslal riadiacemu orgánu súťaže písomné ospravedlnenie vierohodne doložené.
- 10.2.2. Za vierohodný doklad sa považuje:
- potvrdenie o zdravotnej neschopnosti, potvrdené zamestnávateľom alebo ošetrojúcim lekárom,
 - potvrdenie ústavom telovýchovného lekárstva o neschopnosti štartu v dobe konania súťaže,
 - doklad o inej prekážke, riadne potvrdený alebo overený.
- 10.2.3. Za včasné odoslanie ospravedlnenia sa považuje písomné oznámenie doložené príslušným dokladom, ktoré je doporučene, telegraficky, emailom alebo faxom odoslané najmenej 10 dní pred konaním súťaže.
- V prípade vzniku prekážky v neskoršom termíne sa neúčasť považuje za ospravedlnenú vtedy, ak bolo ospravedlnenie poslané najneskôr do jedného dňa po vzniku prekážky.
- 10.3. Činovníci domáceho aj hosťujúceho družstva (vedúci, tréner) v súťažiach jednotlivcov aj družstiev sa musia na požiadanie hlavného rozhodcu preukázať platnou identifikačnou kartou SZJ (v papierovej alebo elektronickej forme). Uvedené neplatí pre vedúceho družstva v žiackych kategóriách.

- 10.3.1. V súťažiach družstiev musia byť všetci činovníci družstva (vedúci, tréner, masér, lekár atď.) uvedení na súpiske družstva aj s vyznačením vykonávanej funkcie.
Pri nesplnení tejto podmienky nesmú na súťaži svoju funkciu vykonávať.
- 10.3.2. Pretekári aj funkcionári sú povinní počas celej doby konania súťaže zachovávať pravidlá dobrého správania a športového vystupovania a rešpektovať pokyny hlavného rozhodcu, riaditeľ súťaže a usporiadateľov.

11. ČINOVNÍCI SÚŤAŽE

11.1. Technický riaditeľ súťaže

Je zodpovedným organizačným pracovníkom usporiadateľa. Má mať odborné znalosti. Zodpovedá za organizáciu a prípravu súťaže v mieste konania voči riadiacemu zväzu, zboru rozhodcov i účastníkom turnaja. S dostatočným časovým predstihom zabezpečuje povinnosti usporiadateľa podľa čl. 9.

11.2. Športový riaditeľ súťaže

- 11.2.1. Športový riaditeľ súťaže (ŠRS) riadi súťaž po športovotechnickej stránke a v tomto rozsahu je zodpovedný za jej priebeh. Nenesie zodpovednosť za jej organizačné zabezpečenie usporiadajúcim oddielom.
ŠRS má právo nepovolit' súťaž alebo ju dočasne prerušiť, či predčasne ukončiť, ak technické, zdravotné alebo iné okolnosti vybočujú z rámca regulárnosti.
- 11.2.2. ŠRS deleguje na významné súťaže ŠTK riadiaceho zväzu judo.
Ak nie je ŠRS delegovaný, alebo ak sa nedostaví, preberá všetky jeho práva a povinnosti hlavný rozhodca.
- 11.2.3. Povinnosti športového riaditeľa súťaže:
- a) vykonať losovanie súťaže, alebo poveriť losovaním súťaže rozhodcu delegovaného na súťaž.
 - b) v súlade so SP a rozpisom súťaže určovať a riadiť celkový priebeh súťaže,
 - c) zodpovedá za správne vedenie súťažných tabuliek, sleduje a riadi správny výkon činnosti zapisovateľov - ak súťaž nie je riadená administrátorom,
 - d) po skončení súťaže vyhlásiť celkové výsledky,
 - e) prevziať protesty podané v priebehu súťaže a prerokovať ich v zbere rozhodcov,
 - f) po skončení súťaže zabezpečiť odoslanie (usporiadateľom a pod.) úplnej dokumentácie (súťažné tabuľky, rozpis súťaže, súpisky, prehlásenia, protesty a pod.) na ŠTK riadiaceho zväzu spolu so správou hlavného rozhodcu. Ak bol podaný protest, priloží ho spolu s písomným rozhodnutím zboru rozhodcov,
 - g) odobrať Identifikačnú kartu SZJ pretekárovi alebo funkcionárovi, ktorý sa v priebehu súťaže alebo v súvislosti s ňou dopustil previnenia podliehajúceho disciplinárnemu konaniu. Následne ich zašle disciplinárnej komisii spolu s podrobným popisom dôvodov odobratia ako podkladom pre začatie disciplinárneho konania. Pretekár alebo činiteľ, ktorému bola takto odobratá identifikačná karta SZJ, má od toho okamžiku zastavenú činnosť.

11.3. Administrátor súťaže

Administrátor súťaže zabezpečuje administráciu súťaže, je priamo podriadený športovému riaditeľovi súťaže, alebo v jeho neprítomnosti hlavnému rozhodcovi a spolu s ním zodpovedá za technické vedenie súťaže pomocou výpočtovej techniky /časomier a kamerový systém súťaže/. Administrátor musí mať odborné vedomosti. Sleduje zápasy a dohliada na správne zapisovanie dosiahnutých výsledkov do súťažných tabuliek. V prípade potreby spolupracuje s hlásateľom súťaže.

Administráciu Majstrovských súťaží zabezpečuje administrátor uvedený v rozpise súťaže, resp. ním poverená zodpovedná osoba.

11.3.1. Povinnosti administrátora súťaže:

- a) pred začiatkom súťaže nainštalovať a sprevádzkovať časomier a v prípade potreby aj kamerový systém pre jednotlivé zápasové plochy a informačné tabule o poradí zápasov jednotlivých pretekárov na tatami,
- b) spolu so športovým riaditeľom súťaže vykonať losovanie súťaže,
- c) spolu so športovým riaditeľom súťaže zodpovedá za správne vedenie súťažných tabuliek,
- d) [po ukončení súťaže zaslať výsledkové listiny a súpisky zúčastnených družstiev ŠTK riadiaceho zväzu.](#)

11.4. Rozhodcovia súťaže

Rozhodcovia sú delegovanými činiteľmi riadiaceho zväzu. Ich práva a povinnosti určuje čl. 12.

11.5. Technické zabezpečenie

Technické zabezpečenie deleguje usporiadateľ v počte nevyhnutnom pre plynulý priebeh súťaže. Technické zabezpečenie môže vykonávať rozhodca judo alebo oprávnená osoba.

11.6. Registrátor výsledkovej tabule

V prípade, ak súťaž nie je zabezpečovaná administrátorom, registrátorov deleguje usporiadateľ v počte nevyhnutnom pre plynulý priebeh súťaže. Pri súťažiach, ktorých rozpis schvaľuje SZJ, môže byť registrátor rozhodca alebo oprávnená osoba. Pri súťažiach EUJ musí byť registrátor rozhodca. Vo svojej funkcii podlieha hlavnému rozhodcovi.

11.7. Zapisovateľ

V prípade, ak súťaž nie je zabezpečovaná administrátorom, zapisovateľov deleguje usporiadateľ v počte potrebnom pre plynulý priebeh súťaže. Zapisovateľ musí mať odborné vedomosti. Sleduje zápasy a zapisuje dosiahnuté výsledky do súťažných tabuliek. Spolupracuje s hlásateľom a podlieha športovému riaditeľovi súťaže.

11.8. Hlásateľ

Hlásateľov deleguje usporiadateľ v počte potrebnom pre plynulý priebeh súťaže. Majú mať odborné znalosti. Spolupracuje s riaditeľom súťaže a so

zapisovateľom. Vo svojej funkcii je podriadený športovému riaditeľovi súťaže.

11.9. Lekár na súťaži

- 11.9.1. Lekára pre súťaž zabezpečuje usporiadateľ.
Výprava každého klubu môže mať na turnaji vlastného lekára, ktorý musí byť uvedený na súpiske družstva pre danú súťaž.
- 11.9.2. Lekár má právo zo zdravotných dôvodov nepripustiť pretekára k štartu. Proti tomuto rozhodnutiu sa nemožno odvolať a hlavný rozhodca je povinný pretekára vyradiť zo zoznamu štartujúcich.
- 11.9.3. Lekár musí byť prítomný na súťaži počas celého jej priebehu.
Na pokyn rozhodcu v zápasisku posudzuje vzniknuté zranenia a podľa ich povahy má právo zakázať zranenému pokračovať v zápase. Svoje rozhodnutie oznámi rozhodcovi v zápasisku. Proti rozhodnutiu lekára o zdravotnej nespôsobilosti sa nemožno odvolať. Rozhodca musí zápas ukončiť.
- 11.9.4. Ak je namiesto lekára prítomný len zdravotník, má práva lekára okrem práva zákazu štartu alebo zákazu ďalšieho pokračovania v zápase.
- 11.9.5. Ak pretekár stratí vedomie počas shime-waza nemôže v ten deň ďalej pokračovať v súťaži zo zdravotno-preventívnych dôvodov.

11.10. Usporiadateľská služba

Ak je súťaž prístupná verejnosti, musí usporiadateľ zaistiť poriadkovú službu, ktorá je zodpovedná za poriadok v hľadisku. Služba dbá na to, aby diváci nevstupovali do priestorov vyhradených pretekárom a rozhodcom a do priestoru zápasísk. Usporiadatelia sú podriadení riaditeľovi turnaja. Počet usporiadateľov je stanovený v zmysle príslušných zákonov SR.

11.11 Pokladničná služba

Ak sa od divákov vyberá vstupné, zabezpečí usporiadateľ pokladničnú službu, ktorá preberie od riaditeľa súťaže vstupenky a predáva ich divákovi za stanovenú cenu. Pokladničná služba je podriadená riaditeľovi turnaja.

12. ZBOR ROZHODCOV

- 12.1. Na každú súťaž uvedenú v celoštátnom alebo v regionálnom súťažnom kalendári jednotlivých rozhodcov deleguje predseda komisie rozhodcov riadiaceho zväzu, resp. ním poverený člen komisie rozhodcov. Na čele zboru stojí hlavný rozhodca.
Členom zboru rozhodcov môže byť aj delegát komisie rozhodcov – inštruktor, poverený plniť zvláštne úlohy KR. Inštruktor nepodlieha hlavnému rozhodcovi.

12.2. Delegovanie rozhodcov

- 12.2.1. Predseda komisie rozhodcov riadiaceho zväzu, resp. ním poverený člen komisie rozhodcov vydáva s dostatočným časovým predstihom (najmenej 1 mesiac) predbežnú delegáciu rozhodcov na súťaže plánované pre nasledujúci polrok.
Predbežnú delegáciu obdržia všetci nominovaní rozhodcovia a príslušné ŠTK.
- 12.2.2. Ak sa takto nominovaný rozhodca neospravedlní do 10 dní po vydaní rozpisu, znamená to, že delegáciu záväzne prijíma.
- 12.2.3. Konečnú delegáciu na súťaž vykonáva predseda komisie rozhodcov riadiaceho zväzu, resp. ním poverený člen komisie rozhodcov najneskôr 14 dní pred konaním súťaže zaslaním delegačného listu zvlášť každému rozhodcovi na jeho e-mailovú adresu nahlásenú komisii rozhodcov.
- 12.2.3.1. V delegačnom liste musí byť uvedené:
- funkcia (hlavný rozhodca, inštruktor alebo rozhodca)
- meno hlavného rozhodcu
- dátum a miesto konania, časový program, informácia o ubytovaní
- 12.2.3.2. Hlavnému rozhodcovi zašle delegujúci orgán navyše rozpis súťaže so všetkými prípadnými doplnkami (napr. štartovná listina).
- 12.2.4. Súhrnnú delegáciu oznámi delegujúci orgán na ŠTK riadiaceho zväzu, usporiadateľovi a túto zverejní na webovej stránke SZJ.
- 12.2.5. Ak delegovanému rozhodcovi po obdržaní konečnej delegácie (delegačného lístku) vznikne prekážka brániaca mu zúčastniť sa na súťaži, je povinný túto skutočnosť bezodkladne oznámiť elektronicky cez webovú stránku SZJ príslušnej komisii rozhodcov a súčasne zaslať doklad o vzniknutej prekážke podľa čl. 10.2.2.

12.3. Povinnosti rozhodcu

Každý delegovaný rozhodca je povinný:

- 12.3.1. Dostaviť sa na miesto súťaže v čase určenom delegáciou.
- 12.3.2. Byť oblečený v predpísanom úbore:
- tmavomodré sako s odznakom rozhodcu
- svetlošedé nohavice a čierne jednofarebné ponožky
- biela košeľa a tmavomodrá kravata
- 12.3.3. Po príchode na súťaž predložiť hlavnému rozhodcovi svoju identifikačnú kartu SZJ na kontrolu a počas turnaja sa riadiť jeho pokynmi.
- 12.3.4. Plniť povinnosti dané pravidlami judo.
- 12.3.5. Vystupovať tak, aby účinným spôsobom výchovne pôsobil na pretekárov aj divákov.
- 12.3.6. Zotrváť na mieste súťaže až do jej ukončenia a vyhlásenia výsledkov. Výnimku môže povoliť výlučne hlavný rozhodca súťaže.

12.4. Hlavný rozhodca

12.4.1. Hlavný rozhodca zodpovedá za činnosť rozhodcov a všetko dianie na zápasisku i vo vyhradenom priestore okolo zápasiska.

Sleduje rešpektovanie pravidiel judo pri rozhodovaní a pri ich porušení, ak je to nutné, vhodným spôsobom upozorní rozhodcu v zápasisku.

Má právo a povinnosť uplatniť u športového riaditeľa súťaže požiadavku na nepovolenie súťaže alebo na jej dočasné prerušenie alebo predčasné ukončenie, ak vybočuje technické vybavenie, zdravotné alebo iné okolnosti z rámca regulárnosti.

12.4.2. Povinnosti a práva hlavného rozhodcu:

12.4.2.1. Skontrolovať spôsobilosť delegovaných rozhodcov (platnú identifikačnú kartu SZJ, platnú kvalifikáciu a oblečenie).

12.4.2.2. Skontrolovať spôsobilosť časomeračov a registrátorov výsledkovej tabule.

12.4.2.3. Skontrolovať spôsobilosť zápasiska a celého priestoru súťaže.

12.4.2.4. Nasadzovať rozhodcov k rozhodovaniu zápasov a dbať pritom, aby rozhodca v zápasisku a pokiaľ možno aj postranní rozhodcovia, neboli z rovnakej TJ ako niektorí z pretekárov.

12.4.2.5. Kontrolovať činnosť časomeračov a registrátorov.

12.4.2.6. Odvolať zo súťaže rozhodcov, časomeračov, registrátorov výsledkovej tabule v prípade nedostatočného plnenia svojich povinností, alebo v prípade nevhodného správania sa.

12.4.2.7. Viest' zápis pretekárov, kontrolu ich dokladov, váženie, evidovať výsledky prípadnej lekárskej pohotovostnej prehliadky alebo antidopingovej kontroly. Počas zápisu dbať, aby na súpiskách alebo štartových listinách boli uvedené všetky požadované údaje – priezvisko, meno, rok narodenia, klubová príslušnosť.

12.4.2.8. Nepovoliť štart pretekárom, nespĺňajúcim podmienky rozpisu súťaže, alebo ktorým bol odobratý preukaz judo.

12.4.2.9. V prípade pochybnosti o totožnosti pretekára alebo oprávnenosti jeho štartu, požadovať predloženie občianskeho preukazu, u cudzích štátnych príslušníkov cestovného pasu.

Ak pochybnosť naďalej trvá, odoberie identifikačnú kartu SZJ a spolu so správou hlavného rozhodcu a podrobným popisom dôvodov odobratia ho doporučené zašle riadiacemu orgánu súťaže.

Odobratie karty neobmedzuje štart pretekára v danej súťaži, ak preto neexistujú iné dôvody.

12.4.2.10. Po ukončení váženia odovzdať zoznam pretekárov, ktorí vyhovelí podmienkam štartu, športovému riaditeľovi súťaže a administrátorovi súťaže k losovaniu.

- 12.4.2.11. Po skončení súťaže odovzdať športovému riaditeľovi súťaže pre odoslanie na ŠTK riadiaceho zväzu súťaže správu hlavného rozhodcu obsahujúcu:
- základné údaje o súťaži,
 - zoznam prítomných rozhodcov,
 - údaj o úrovni lekárskeho zabezpečenia súťaže,
 - informáciu o nedostatkoch v organizácii súťaže, - zoznam zranených pretekárov s charakteristikou zranení, - všetky ďalšie dôležité skutočnosti.
- 12.4.2.12. Kópiu správy hlavného rozhodcu poslať KR riadiaceho zväzu.
- 12.4.2.13. Pri neprítomnosti športového riaditeľa súťaže prevziať plnenie jeho povinností.
- 12.4.3.1. Ak sa delegovaný hlavný rozhodca nedostaví do začiatku zápisu, prevezme jeho funkciu náhradník určený KR.
Ak nie je náhradník určený alebo nie je prítomný, prevezme funkciu hlavného rozhodcu rozhodca s najvyššou kvalifikáciou. Ak je prítomných viac rozhodcov s rovnakou najvyššou kvalifikáciou, hlavný rozhodca sa určí ich jednomyselnou dohodou. Ak nepríde k dohode, hlavný rozhodca sa vylosuje.
- 12.4.3.2. Ak sa hlavný rozhodca dostaví na súťaž oneskorene, po príchode prevezme svoju funkciu.
- 12.4.3.3. Ak sa nedostaví na súťaž do doby jej začatia dostatočný počet delegovaných rozhodcov, môže hlavný rozhodca kooptovať do zboru rozhodcov prítomných nedelegovaných rozhodcov.
- 12.4.3.4. Delegovaný alebo kooptovaný rozhodca nesmie na súťaži vykonávať žiadnu inú činnosť (najmä trénera alebo vedúceho družstva).

12.5. Zbor rozhodcov

Zbor rozhodcov tvoria všetci delegovaní alebo kooptovaní rozhodcovia, inštruktor a športový riaditeľ súťaže.

Je prvou inštanciou, ktorá musí na mieste súťaže rozhodnúť o všetkých riadne podaných námietkach (protestoch). Svoje rozhodnutie vypracuje písomne, priloží ho ku správe hlavného rozhodcu a kópiu odovzdá tomu, kto námietku podal.

13. PRIEBEH TURNAJA

13.1. Zápis, kontrola dokladov

Každá súťaž sa začína zápisom v čase stanovenom rozpisom súťaže.

- 13.1.1. Pri súťaži družstiev predkladajú vedúci družstiev súpisky svojich družstiev so všetkými náležitosťami podľa čl. 8.2.1. Neúplne vyplnenú súpisiku kontrolujúci vráti k doplneniu.
Hlavný rozhodca alebo ním poverený rozhodca overí súhlasnosť údajov na súpiske s predloženými dokladmi, skontroluje ich platnosť, preverí splnenie podmienok rozpisu, označí na súpiske mená kontrolovaných pretekárov a doklady vráti vedúcemu družstva.
- 13.1.2. Pri súťažiach jednotlivcov predkladajú svoje doklady pretekári. Hlavný alebo ním poverený rozhodca skontroluje platnosť dokladov, preverí splnenie

podmienok rozpisu, zaznamená potrebné údaje do štartovnej listiny a doklady vráti pretekárovi.

- 13.1.3. Ak sa nepreukáže pretekár niektorým z požadovaných dokladov, postupuje rozhodca podľa čl. 7.1.5.
- 13.1.4. Zápis končí v čase stanovenom rozpisom. Ak nie je určený, končí zápis súčasne s koncom váženía.
- 13.1.5. Pri zápise je hlavný rozhodca povinný oznámiť účastníkom prípadné zmeny alebo doplnky rozpisu.

13.2. Váženie

- 13.2.1. Pretekári sú povinní dostaviť sa včas k váženiu podľa určenia hlavného rozhodcu a váženie ukončiť v čase stanovenom rozpisom.
- 13.2.2. Na váženie môžu na pokyn hlavného rozhodcu nastúpiť len družstvá, ktorých súpiska už bola skontrolovaná. Jednotlivci môžu nastúpiť k váženiu na pokyn hlavného rozhodcu len s vyplneným štartovným lístkom, alebo, ak organizácia súťaže nevyžaduje vypísanie štartovného lístku, na pokyn rozhodcu vykonávajúceho váženie.
- 13.2.3. Váženie vykonávajú dvaja určení rozhodcovia. Jeden z nich obsluhuje váhu, druhý zaznamenáva hmotnosť pretekárov v kg do súpiske družstva alebo štartovného lístku, ktorý pretekár odovzdá pred vstupom na váhu. V súťažiach jednotlivcov aj družstiev sa zisťuje vyhovenie spodnému aj hornému limitu danej hmotnostnej kategórie, s rešpektovaním ustanovení čl. 14.2.8. (u športovcov mládežníckych kategórií štartujúcich vo vyššej vekovej skupine).
- 13.2.4. Vážiť sa musia všetci štartujúci vrátane pretekárov najťažšej kategórie, s výnimkou kategórie absolútnej.
- 13.2.5. Pretekári oboch pohlaví sa môžu vážiť v športovom úbore alebo bez neho, podľa vlastného uváženia. Na váhu možno vstúpiť zásadne len bez obuvi.
- 13.2.6. Pri vážení môžu byť prítomní, okrem určených rozhodcov, len vedúci družstiev a tréneri, uvedení na súpiske. Pri vážení vyzlečených športovcov môžu byť prítomné len osoby zhodného pohlavia s váženým pretekárom. Ak v zbore rozhodcov nie sú takéto osoby, váženie vykonajú dvaja tréneri (trénerky) alebo vedúci družstiev, poverení hlavným rozhodcom.
- 13.2.7. Ak nemá pretekár pri vážení požadovanú hmotnosť, môže sa vážiť opakovane. Túto skutočnosť musí oznámiť rozhodcom pri vážení skôr, než zostúpi z váhy. Aj opakované váženie sa musí ukončiť v čase stanovenom rozpisom
- 13.2.8. Váženie sa končí v čase stanovenom rozpisom. Váženie musí byť ukončené najmenej pol hodiny pred začiatkom súťaže.
- 13.2.9. Váženie na majstrovských súťažiach sa musí uskutočniť v deň konania súťaže danej hmotnostnej kategórie.

13.2.10. Ak je v priebehu súťaže potrebné poznať presnú hmotnosť pretekárov (napr. u skupinového systému), nariadi ŠRS alebo hlavný rozhodca vykonať preváženie.

Rozhodca, poverený hlavným rozhodcom, odváži ihneď po skončení zápasov v danej skupine všetkých určených pretekárov s presnosťou na 0,1 kilogramu.

13.3. Losovanie

13.3.1. Losovanie vykonáva administrátor súťaže a riadi športový riaditeľ súťaže alebo ním poverený rozhodca. Losovanie sa vykoná v dobe stanovenej rozpisom alebo vyhlásenej pri zápise.

13.3.2. Pri ručnom losovaní sú prítomní všetci delegovaní rozhodcovia, ktorí vedúcemu losovania podľa jeho pokynov pomáhajú.

Losovania sa môžu zúčastniť tréneri reprezentácie, zástupca usporiadateľa, vedúci alebo tréneri družstva. Účast' ďalších osôb môže povoliť len vedúci losovania. Prítomní nesmú do priebehu losovania zasahovať. Vedúci losovania má právo osoby, narušujúce priebeh losovania, z priestoru losovania vykázat'.

13.3.3. Pri losovaní možno niektorých pretekárov nasadiť, t.j. prideliť im také štartovné čísla v danom súťažnom systéme, aby sa stretli vo vzájomnom zápase čo najneskôr.

Výber štartujúcich k nasadeniu musí vychádzať z Ranking listu SZJ. Zástupca reprezentácie SR má právo pre každú váhovú kategóriu určiť 4 pretekárov pre nasadenie. Tento výber musí vedúci losovania rešpektovať, pričom sám určí spôsob nasadenia.

13.3.4. Pretekárom, ktorí neboli nasadení podľa čl. 13.3.3., sa losovaním určia voľné štartovné čísla. U súťažných systémov EUJ a IJF sa losujú najskôr členovia jednej TJ za sebou postupne z čísiel párných a nepárných, u skupinového systému postupne z čísiel rôznych skupín.

13.3.5. Ak sa pri losovaní vyskytne chyba a tá bola zistená ešte pred začatím zápasov danej kategórie, musí administrátor súťaže spolu s ŠRS vykonať nové losovanie tejto kategórie.

13.4. Oneskorený príchod pretekárov

13.4.1. Ak sa dostaví pretekár jednotlivec alebo družstvo na súťaž v čase stanovenom rozpisom, ale do doby začatia turnaja, môže mu hlavný rozhodca povoliť štart, ak:

- oneskorenie nebolo spôsobené vlastnou vinou,
- zbor rozhodcov so štartom väčšinou hlasov súhlasí,
- vykonanie úkonov podľa čl. 13.1. až 13.4. nespôsobí vážne ťažkosti pri chode súťaže.

Ak sa losovanie už skončilo, oneskorencovi je pridelené štartovné číslo nasledujúce po najvyššie vylosovanom čísle danej kategórie.

13.4.2. Ak príde pretekár (družstvo) na súťaž až po začatí súťaže, nemôže mu už byť štart povolený.

13.5. Začiatok súťaže

- 13.5.1. V čase začatia súťaže stanovenom rozpisom, privedie určený usporiadateľ všetkých pretekárov na zápasisko, kde sa podľa jeho pokynu zoradia. Pretekári nastupujú zásadne v kimone. Riaditeľ súťaže, oficiálni zástupcovia usporiadateľa a riadiaceho zväzu stoja pred stolíkom rozhodcov, rozhodcovia po jeho stranách.
- 13.5.2. Zástupca usporiadateľa privíta prítomných, oficiálne súťaž otvorí, pozdraví pretekárov a zbor rozhodcov. ŠRS prednesie základné technické informácie dôležité pre hladký priebeh súťaže. Záverom dá pokyn na rozchod pretekárov.

13.6. Priebeh súťaže

- 13.6.1. Vo všetkých majstrovských aj nemajstrovských súťažiach jednotlivcov je vo všetkých vekových kategóriách poradie hmotnostných kategórií určené Riaditeľom súťaže, alebo Hlavným rozhodcom. Ak je v programe súťaže aj kategória absolútna, je spravidla zaradená ako posledná. ŠRS zaraďuje jednotlivé stretnutia podľa určeného súťažného systému. V prípade ak je súťaž riadená administrátorom poradie zápasov jednotlivých pretekárov je uvádzané na informačnej tabuli. V prípade, že súťaž nie je riadená administrátorom v súťaži jednotlivcov oznamuje hlásateľ vždy vopred najmenej jeden zápas dvojice, aby sa pretekári mohli na stretnutie pripraviť.
- 13.6.2. Ak vyzve ŠRS (hlásateľ) pretekárov jednotlivcov alebo družstvo k nástupu na stretnutie, sú pretekári povinní výzvu bez meškania poslúchnuť. Po tretej výzve k nástupu nenastúpený pretekár alebo družstvo prehráva kontumačne /fusen šo/. Výzvy sa opakujú obvykle po jednej minúte.
- 13.6.3. Medzi dvomi zápasmi má pretekár právo na odpočinok v trvaní 10 minút, s výnimkou situácií uvedených v Pravidlách judo.
- 13.6.4. V súťažiach jednotlivcov pretekári nastupujú k stretnutiu, oblečení v bielom, alebo modrom kimone, podľa strany zápasiska. Na kimone majú pás farby zodpovedajúcej ich dosiahnutému stupňu technickej vyspelosti. Na bielu stranu zápasiska je zakázané nastupovať v modrom kimone. Na modrú stranu zápasiska pretekár nastúpi v modrom kimone, v prípade použitia bieleho kimona použije modrú šerpu. V súťažiach družstiev pretekári nastupujú k stretnutiu jednotne oblečení v bielych, alebo modrých kimonách, podľa strany zápasiska, resp. použijú farebné kimoná schválené ŠTK SZJ. V prípade použitia bieleho kimona na modrej strane zápasiska pretekár použije modrú šerpu. Na majstrovských súťažiach SR jednotlivcov dorastencov a dorasteniek, juniorov a junioriek, mužov a žien do 23 rokov, mužov a žien musia pretekári nastúpiť v bielom a modrom kimone podľa strany zápasiska.

- 13.6.5. Za disciplinárny priestupok sa považuje vniknutie trénera alebo inej nepovolanej osoby na zápasovú plochu a zdvíhanie nôh pri strate vedomia pretekára počas shime-waza.
Rozhodca na tatami ho bezprostredne oznámi hlavnému rozhodcovi a ten ho postúpi na disciplinárnu komisiu SZJ.
- 13.6.6. Nástup družstiev na stretnutie:
Družstvá nastupujú v ohlásenej zostave na okraj zápasovej plochy v rade kolmo ku stolíku rozhodcov, čelom k sebe. Hlásateľ oznámi nastúpené družstvá a mená ich členov. Pritom menovaný pretekár vykročí vpred a úklonom pozdraví, potom sa zaradí späť. Po predstavení členov družstiev rozhodca v zápasisku vykročí vpred, dá družstvám pokyn k obratu čelom k stolíku rozhodcov, na jeho povel REI sa pretekári uklonia a obrátia sa opäť čelom k súperovi. Rozhodca v zápasisku ustúpi späť na svoje miesto, na jeho povel REI sa družstvá vzájomne pozdravia predklonením súčasne s pozdravom rozhodcov, ktorí následne dokončia vlastný pozdrav.
- 13.6.7. Nástup družstiev k vyhláseniu výsledku stretnutia:
Družstvá nastúpia rovnakým spôsobom ako v čl. 13.6.5. V okamžiku, keď hlásateľ oznamuje výsledok stretnutia, vykročí rozhodca v zápasisku krok vpred a ukáže na víťazné družstvo. Potom dá družstvám pokyn ku vzájomnému pozdravu, následne k obratu smerom ku stolíku rozhodcov a pozdravu. Ceremoniál sa dokončí podľa čl. 13.6.5.

13.7. Ukončenie súťaže

- 13.7.1. Po ukončení všetkých stretnutí ŠRS vyhodnotí stav súťaže a vyhlási konečný výsledok, ktorý podlieha schváleniu ŠTK riadiaceho zväzu.
- 13.7.2. K vyhláseniu výsledkov nastupujú pretekári v kimone. Ak je súťaž dotovaná cenami, medailami alebo diplomami, odovzdáva ich obvykle zástupca usporiadateľa a riadiaceho zväzu.
- 13.7.3. Pre vyhodnotenie úspešnosti klubov v súťažiach jednotlivcov alebo dlhodobej úspešnosti jednotlivca je možné priradiť k dosiahnutému umiestneniu body podľa tabuľky:
- | a) | b) |
|----------------------|-----------------------|
| 1.miesto 7 bod. | 1.miesto 7 bod. |
| 2.miesto 5 bod. | 2.miesto 5 bod. |
| 3.miesto 4 bod. | 2 x 3.miesto 3 bod. |
| 4.miesto 3 bod. | 2 x 5.miesto 1,5 bod. |
| 5.miesto 2 bod. | |
| 6.miesto 1 bod. | |

Úspešnosť jednotlivých klubov je daná súčtom bodov pretekárov, ktorí sa umiestnili na bodovacích miestach. Dlhodobá úspešnosť jednotlivcov je daná súčtom bodov získaných na bodovacích turnajoch.

14. VEKOVÉ KATEGÓRIE

14.1. Rozdelenie vekových kategórií

Pretekári sa zaraďujú do jednotlivých kategórií podľa dosiahnutého veku.

14.1.1.

a) U-7 Prípravka

Chlapci a dievčatá, ktorí v danom kalendárnom roku majú menej ako 7 rokov. Priateľské turnaje alebo súťaže kata. V súťažiach môžu štartovať chlapci aj dievčatá spoločne, bez rozlíšenia pohlavia.

b) U- 9 Supermini

Chlapci a dievčatá, ktorí v danom kalendárnom roku dosiahnu vek 7 až 8 rokov. V súťažiach môžu štartovať chlapci aj dievčatá spoločne, bez rozlíšenia pohlavia.

14.1.2.

U-11 Mini

Chlapci a dievčatá, ktorí v danom kalendárnom roku dosiahnu vek 9 až 10 rokov. V súťažiach môžu štartovať chlapci aj dievčatá spoločne, bez rozlíšenia pohlavia.

14.1.3.

U-13 Mladší žiaci a mladšie žiačky Chlapci a dievčatá, ktorí v danom kalendárnom roku dosiahnu vek 11 až 12 rokov.

14.1.4.

U -15 Starší žiaci a staršie žiačky Chlapci a dievčatá, ktorí v danom kalendárnom roku dosiahnu vek 13 až 14 rokov.

14.1.5.

U-18 Dorastenci a dorastenky

Chlapci a dievčatá, ktorí v danom kalendárnom roku dosiahnu vek 15 až 17 rokov.

14.1.6.

U-21 Juniori a juniorky

Chlapci a dievčatá, ktorí v danom kalendárnom roku dosiahnu vek 18 až 20 rokov.

14.1.7.

U-23 Muži a ženy do 23 rokov

Muži a ženy, ktorí v danom kalendárnom roku dosiahnu vek ~~15~~ 21 až 22 rokov.

14.1.8.

Muži a ženy

Muži a ženy, ktorí v danom kalendárnom roku dosiahnu vek 21 rokov a viac.

14.1.9.

Muži a ženy – veteráni a veteránky

Muži a ženy, ktorí v danom kalendárnom roku dosiahnu vek 30 až 34, 35 až 39, 40 až 44, 45 až 49, 50 až 54, 55 až 59, 60 až 64, 65 až 69, 70 a viac rokov.

V Kategóriách 60 až 64, 65 až 69 a 70+ je zakázaná shime – waza.

14.1.10.

Športovci po dosiahnutí stanoveného veku prechádzajú do najbližšej vyššej vekovej kategórie k 1.januáru nasledujúceho roku.

Striedavý štart vo vyššej vekovej kategórii je možný podľa ustanovení čl.14.2.

14.2. Štart vo vyššej vekovej kategórii

- 14.2.1. Pri zaradovaní pretekárov na štart vo vyššej vekovej kategórii je potrebné prihliadať k ich fyzickým a technickým schopnostiam, za ktoré je zodpovedný jeho tréner. Osobitný súhlas zväzových orgánov sa nevyžaduje.
- 14.2.2. Kategória prípravka, supermini, mini, mladší žiaci a ml. žiačky môžu štartovať len vo svojej vekovej kategórii.
- 14.2.3. Starší žiaci a staršie žiačky môžu štartovať v kategórii dorastencov resp. dorasteniek, ak sú nositeľmi aspoň 7.kyu.
- 14.2.4. Staršie žiačky môžu štartovať v kategórii junioriek, ak sú nositeľkami aspoň 5.kyu.
- 14.2.5. Dorastenci a dorastenky môžu štartovať v kategórii juniorov resp. junioriek, ak sú nositeľmi aspoň 6.kyu.
- 14.2.6. Dorastenci a dorastenky môžu štartovať v kategórii mužov resp. žien do 23 rokov, ak sú nositeľmi aspoň 5.kyu.
- 14.2.7. Dorastenci a dorastenky, môžu štartovať v kategórii mužov resp. žien, ak sú nositeľmi aspoň 4.kyu.
- 14.2.8. Juniori a juniorky môžu štartovať v kategórii mužov resp. žien bez obmedzenia.
- 14.2.9. Starší žiaci a st. žiačky, dorastenci a dorastenky môžu štartovať vo vyššej vekovej kategórii len v tej hmotnostnej kategórii, ktorá zodpovedá ich skutočnej hmotnosti.
V najnižšej hmotnostnej kategórii vyššej vekovej skupiny môžu štartovať len za predpokladu, že rozdiel medzi ich skutočnou hmotnosťou a hornou hranicou najľahšej hmotnostnej kategórie nie je väčší ako 10 % (napr. v hmotnostnej kategórii mužov do 60 kg môžu štartovať dorastenci vážiaci najmenej 54 kg).

14.3. Obmedzenia vyplývajúce z vekovej kategórie

- 14.3.1. V kategórii prípravka, supermini a mini sa nesmú používať techniky zo skupiny škrtenia a páčenia.
- 14.3.2. V kategórii mladší žiaci a ml. žiačky sa nesmú používať techniky zo skupiny škrtenia.
- 14.3.3. Súťaže prípravky, supermini, mini, mladších žiakov a ml. žiačok sa musia ukončiť najneskôr do 18. hodiny a súťaž starších žiakov a st. žiačok najneskôr do 20. hodiny.
- 14.3.4. Žiaci a žiačky pri súťaži družstiev môžu štartovať iba v hmotnostnej kategórii, ktorá zodpovedá ich skutočnej hmotnosti.
- 14.3.5. **V kategórii prípravky, supermini a mini môže usporiadateľ obmedziť vykonávanie**

niektorých skupín techník nage-waza alebo katame-waza. Obmedzenie musí byť uvedené v rozpise súťaže.

15. ČAS TRVANIA ZÁPASU

V súťažiach jednotlivcov aj družstiev je trvanie čistého času zápasu:

- muži, ženy, muži a ženy do 23 rokov, juniory, juniorky, dorastenci, dorastenky 4 minúty
- starší žiaci a žiačky, veteráni a veteránky do 49 rokov 3 minúty
- mladší žiaci a žiačky, mini, super mini veteráni a veteránky nad 50 rokov 2 minúty

15.1. Čas trvania zlatého skóre:

V súťažiach jednotlivcov aj družstiev je trvanie zlatého skóre:

- muži, ženy, muži a ženy do 23 rokov, juniory, juniorky, dorastenci, dorastenky, starší žiaci a žiačky, veteráni a veteránky bez časového limitu,
- mladší žiaci a žiačky, mini žiaci a žiačky, super mini 1 minúta Čas trvania zlatého skóre na nemajstrovských súťažiach si môže upraviť usporiadateľ rozpisom.

16. HMOTNOSTNÉ KATEGÓRIE

Pretekári jednotlivých vekových kategórií sa delia do týchto hmotnostných kategórií.

16.1.1. U- 7 Pripravka chlapci a dievčatá

Sú rozdelení do 14 hmotnostných kategórií:

do 17 kg, do 19 kg, do 21 kg, do 23 kg, do 25 kg, do 27 kg, do 29 kg, do 32 kg, do 35 kg, do 38 kg, do 42 kg, do 46 kg, do 50 kg, nad 50 kg.

16.1.2. U-9 Supermini chlapci a dievčatá

Sú rozdelení do 14 hmotnostných kategórií:

do 19 kg, do 21 kg, do 23 kg, do 25 kg, do 27 kg, do 29 kg, do 32 kg, do 35 kg, do 38 kg, do 42 kg, do 46 kg, do 50 kg, do 55 kg, nad 55 kg.

16.1.3. U-11 Mini chlapci a dievčatá

Sú rozdelení do 14 hmotnostných kategórií:

do 21, do 23 kg, do 25 kg, do 27 kg, do 29 kg, do 32 kg, do 35 kg, do 38 kg, do 42 kg, do 46 kg, do 50 kg, do 55 kg, do 60 kg, nad 60 kg.

16.2. U-13 Mladší žiaci

Sú rozdelené na 11 hmotnostných kategórií:

do 27 kg, do 30 kg, do 34 kg, do 38 kg, do 42 kg, do 46 kg, do 50 kg, do 55 kg, do 60 kg, do 66 kg, do 73 kg, nad 73 kg.

16.3. U-13 Mladšie žiačky

Sú rozdelené do 11 hmotnostných kategórií:

Do 27kg, do 30kg, do 33kg ,do 36 kg, do 40 kg, do 44 kg, do 48 kg, do 52 kg, do 57 kg, do 63 kg, nad 63 kg.

- 16.4. U-15 Starší žiaci
 Sú rozdelení do 11 hmotnostných kategórií:
 do 34, do 38 kg, do 42 kg, do 46 kg, do 50 kg, do 55 kg, do 60 kg, do 66 kg, do 73 kg, do 81kg, nad 81 kg.
- 16.5. U-15 Staršie žiačky
 Sú rozdelené do 10 hmotnostných kategórií:
 do 32, do 36 kg, do 40 kg, do 44 kg, do 48 kg, do 52 kg, do 57 kg, do 63 kg, do 70 kg, nad 70 kg.
- 16.6. U-18 Dorastenci
 Sú rozdelení do 9 hmotnostných kategórií: do 45 kg, nad 45 kg do 50 kg, nad 50 kg do 55 kg, nad 55 kg do 60 kg, nad 60 kg do 66 kg, nad 66 kg do 73 kg, nad 73 kg do 81 kg, nad 81 kg do 90 kg, nad 90 kg.
- 16.7. U-18 Dorastenky
 Sú rozdelené do 8 hmotnostných kategórií:
 do 40 kg, nad 40 kg do 44 kg, nad 44 kg do 48 kg, nad 48 kg do 52 kg, nad 52 kg do 57 kg, nad 57 kg do 63 kg, nad 63 kg do 70 kg, nad 70 kg.
- 16.8. U-21 Juniori
 Sú rozdelení do 8 hmotnostných kategórií: do 55 kg, nad 55 kg do 60 kg, nad 60 kg do 66 kg, nad 66 kg do 73 kg, nad 73 kg do 81 kg, nad 81 kg do 90 kg, nad 90 kg do 100 kg, nad 100 kg.
- 16.9. U-21 Juniorky
 Sú rozdelené do 8 hmotnostných kategórií: do 44 kg, nad 44 kg do 48 kg, nad 48 kg do 52 kg, nad 52 kg do 57 kg, nad 57 kg do 63 kg, nad 63 kg do 70 kg, nad 70 kg do 78 kg, nad 78 kg.
- 16.10. Muži
 Sú rozdelení:
 a) do 7 hmotnostných kategórií:
 do 60 kg, nad 60 kg do 66 kg, nad 66 kg do 73 kg, nad 73 kg do 81 kg, nad 81 kg do 90 kg, nad 90 kg do 100 kg, nad 100 kg.
 b) kategória absolútna (bez rozdielu váh – open)
- 16.11. Ženy
 Sú rozdelené:
 a) do 7 hmotnostných kategórií:
 do 48 kg, nad 48 kg do 52 kg, nad 52 kg do 57 kg, nad 57 kg do 63 kg, nad 63 kg do 70 kg, nad 70 kg do 78 kg, nad 78 kg.
 b) kategória absolútna (bez rozdielu váh – open)

16.12. Štart vo vyššej hmotnostnej kategórii

- 16.12.1. V súťažiach jednotlivcov musí pretekár štartovať v tej hmotnostnej kategórii, v ktorej bol odvážený. Výnimkou je štart v kategórii absolútnej (open).
- 16.12.2. V majstrovských postupových súťažiach jednotlivcov dospelých (muži, ženy, juniori a juniorky) musí pretekár štartovať v tej hmotnostnej kategórii, v ktorej sa do vyššej súťaže kvalifikoval.
- 16.12.3. V súťažiach družstiev, s výnimkou kategórie mladších a starších žiakov a žiačok, môže pretekár štartovať iba v hmotnostnej kategórii, v ktorej bol odvážený, alebo v najbližšej vyššej hmotnostnej kategórii.

16.13. Tolerancie hmotnostných kategórií

V dlhodobých majstrovských a nemajstrovských súťažiach je možné povoliť toleranciu hornej hranice hmotnostných kategórií najviac plus 2 kg.
Oznámenie o povolení váhovej tolerancie musí byť uvedené v rozpise danej súťaže.

17. SÚŤAŽNÉ SYSTÉMY

Na nemajstrovských súťažiach určuje súťažný systém usporiadateľ.
Na majstrovských súťažiach je súťažný systém daný SP a rozpisom súťaže.

17.1. Systém Európskej únie judo (EJU) s rozšírenou repasážou

Je to systém "KO s rozšírenou repasážou". Používa sa pre súťaže s počtom 6 a viac účastníkov. Schéma systému je v prílohe č.2.

Systém pozostáva z dvoch častí: časť vylučovacia a časť opravná.

- 17.1.1. Časť vylučovacia - v nej do ďalších bojov postupujú neporazení pretekári. Posledným zápasom tejto časti je finále, určujúce poradie na 1. a 2. mieste.
- 17.1.2. Časť opravná (repasáž) - vstupujú do nej pretekári, ktorí prehrali s víťazmi polskupín. Nasadzujú sa v postupnosti kôl, v ktorých prehrali s víťazom polskupiny.
Do posledného kola repasáže sa nasadzujú porazení finalisti skupín a to krížom. To znamená, že finalista 1. skupiny sa nasadí do repasáže polskupín C a D, finalista 2. skupiny sa nasadí do repasáže polskupín A a B. V repasáži neporazení pretekári získavajú dve 3. miesta. Pretekári, ktorí prehrali s bronzovými medailistami získavajú 5. - 6. miesto. Pretekári, ktorí prehrali s pretekármi umiestnenými na 5. - 6. mieste, získavajú 7. - 8. miesto. Pretekári, ktorí nevstúpili do repasáže ani do finále danej váhovej kategórie, sa hodnotia ako neumiestnení.

17.2. Systém Európskej únie judo (EJU) s celkovou repasážou

Je to systém "KO s celkovou repasážou". Používa sa pre súťaže s počtom 6 a viac účastníkov. Schéma systému je v prílohe č. 3 a č. 4.

Systém pozostáva z dvoch častí: časť vylučovacia a časť opravná.

- 17.2.1. Časť vylučovacia - v nej do ďalších bojov postupujú neporazení pretekári. Posledným zápasom tejto časti je finále, určujúce poradie na 1. a 2. mieste.

17.2.2. Časť opravná (repasáž) - vstupujú do nej všetci pretekári, ktorí prehrali vo vylučovacej časti. Nasadzujú sa v postupnosti kôl, v ktorých prehrali. Do posledného kola repasáže sa nasadzujú porazení finalisti skupín a to krížom. To znamená, že finalista 1. skupiny sa nasadí do repasáže polskupín C a D, finalista 2. skupiny sa nasadí do repasáže polskupín A a B. V repasáži neporazení pretekári získavajú dve 3. miesta. Pretekári, ktorí prehrali s bronzovými medailistami získavajú 5. - 6. miesto. Pretekári, ktorí prehrali s pretekármi umiestnenými na 5. - 6. mieste, získavajú 7. - 8. miesto.

17.3. Systém svetovej federácie judo (IJF)

Je to systém "olympijský" alebo "KO systém s jednoduchou repasážou". Používa sa pre súťaže s počtom 6 a viac účastníkov. Schéma systému je v prílohe č. 5.

Systém pozostáva z dvoch častí: časť vylučovacia a časť opravná.

17.3.1. Časť vylučovacia - v nej do ďalších bojov postupujú a ďalej bojujú neporazení pretekári, a to až do určenia víťazov oboch skupín.

17.3.2. Časť opravná (repasáž) - vstupujú do nej pretekári, ktorí prehrali s víťazmi skupín. Nasadzujú sa v postupnosti kôl, v ktorých prehrali s víťazmi skupín. Do posledného kola oboch skupín repasáže sa nasadzujú víťazi skupín vylučovacej časti. Repasáž sa dobojuje až do určenia konečného víťaza. Poradie pretekárov sa určuje podľa poradového čísla kola daného pretekára, v ktorom vypadol. Takto sa určia dvaja pretekári na 3. mieste, dvaja pretekári na 5. až 6. mieste, dvaja pretekári na 7. až 8. mieste atď. Pretekári, ktorí nevstúpili do repasáže, hodnotia sa ako bez umiestnenia.

17.4. Skupinový systém

Používa sa pre 6 a viac účastníkov súťaže.

17.4.1. Systém sa skladá z dvoch fáz. V prvej fáze prebiehajú boje v skupinách. V druhej fáze účastníci, ktorí postúpili zo skupín, bojujú systémom KO s repasážou o umiestnenie na prvých miestach celkového poradia.

17.4.2. Boj v skupinách - účastníci sa rozlosujú do skupín, ktorých počet a veľkosť závisí od počtu štartujúcich v danej kategórii. V každej skupine sú 3 až 4 štartujúci.

Počet skupín a počet štartujúcich v skupinách určuje TABUĽKA č.1.:

Celkový počet pretekárov	Počet skupín	Počet pretekárov v skupine	Nasadenie do KO tab. 2
6	2	A-B/3	1
7	2	A/4, B/3	1
8	2	A-B/4	1
9	3	A-B-C/3	2
10	3	A/4, B-C/3	2
11	3	A-B/4, C/3	2
12	4	A-B-C-D/3	2

13	4	A/4, B-C-D/3	2
14	4	A-C/4, B-D/3	2
15	4	A-B-C/4, D/3	2
16	4	A-B-C-D/4	2
17	5	A-E/4, B-C-D/3	3
18	6	A-B-C-D-E-F/3	4
19	6	A/4, B-C-D-E-F/3	4
20	6	A/4, B-C-D-E/3, F/4	4
21	7	A-B-C-D-E-F-G/3	3
22	7	A/4, B-C-D-E-F-G/3	4
23	7	B-F/4, A-C-D-E-G/3	4
24	8	A-B-C-D-E-F-G-H/3	5
25	8	A/4, B-C-D-E-F-G-H/3	5
26	8	A-E/4, B-C-D-F-G-H/3	5
27	8	A-C-G/4, B-D-E-F-H/3	5
28	8	A-C-E-G/4, B-D-F-H/3	5
29	8	A-B-D-G-E/4, D-F-H/3	5
30	8	A-B-C-E-F-G/4, D-H/3	5
31	8	A-B-C-D-E-F-G/4, H/3	5
32	8	A-B-C-D-E-F-G-H/4	5

Boje v skupinách prebiehajú systémom každý s každým. Poradie zápasov v skupinách udáva tabuľka č. 3.

17.4.3. Poradie v skupinách a postup zo skupín

17.4.3.1. Pre určenie poradia v skupinách sú rozhodujúce postupne tieto kritériá:

- a) počet víťazstiev
- b) pri zhodnom počte víťazstiev je rozhodujúci počet dosiahnutých pomocných bodov
- c) pri zhodnom počte víťazstiev aj dosiahnutých pomocných bodov dvoch pretekárov rozhoduje výsledok ich vzájomného zápasu
- d) pri zhodnom počte víťazstiev aj pomocných bodov troch pretekárov rozhoduje o ich poradí telesná hmotnosť pretekárov zistená vážením. Pretekár s nižšou hmotnosťou získava lepšie umiestnenie. Vid' článok 13.2.10.

17.4.3.2. Ak sa počas boja v skupinách jeden pretekár zraní bez zavinenia oboch súperov tak, že nemôže nastúpiť do ďalších zápasov, sú všetky výsledky zraneného pretekára anulované.

17.4.3.3. Z každej skupiny postupujú do druhej fázy bojov, t.j. do bojov systémom KO s repasážou, pretekári, ktorí sa v skupine umiestnili na 1. a 2. mieste.

17.4.4. Boje v druhej fáze

Do bojov v druhej fáze (KO s repasážou) sú pretekári nasadení podľa TABUĽKY č. 2:

<u>Spôsob nasadenia</u>					
1	2	3	4	5	
A1	A1	A1	A1	A1	repasáž:
<u>B2</u>	D2	F2	G2	<u>C2</u>	
B1	B1	B1	B1	B1	
<u>A2</u>	<u>C2</u>	<u>G2</u>	<u>H2</u>	<u>D2</u>	
	C1	C1	C1	C1	
	<u>A2</u>	H2	A2	<u>E2</u>	
	D1	D1	D1	D1	
	<u>B2</u>	<u>A2</u>	<u>B2</u>	<u>F2</u>	
		E1	E1	E1	
		<u>B2</u>	C2	<u>G2</u>	
		F1	F1	F1	finále:
		<u>C2</u>	<u>D2</u>	<u>H2</u>	
		G1	G1	G1	
		<u>D2</u>	<u>E2</u>	<u>A2</u>	
		H1	H1	H1	
		E2	F2	B2	

Pretekári, ktorí prehrali v druhej fáze s finalistom, zaradujú sa do repasáže.

17.4.4.1.

Hodnotenie výsledkov bojov v druhej fáze:

- vítaz finálového zápasu (t.j. jediný neporazený pretekár) sa stáva víťazom
- porazený pretekár z finálového zápasu obsadzuje 2. miesto
- vítazi oboch skupín repasáže obsadzujú zhodne dve 3. miesta
- porazení semifinalisti obsadzujú dve 5. miesta
- dve 7. miesta obsadzujú:
 - pri 4 skupinách tí pretekári, ktorí postúpili do bojov v druhej fáze a boli v nej porazení už v prvom zápase
 - pri 8 skupinách tí pretekári, ktorí v druhej fáze bojov postúpili do repasáže a boli v nej porazení v prvom zápase
- ak dôjde v druhej fáze, s výnimkou finále, v priebehu zápasu k zraneniu bez viny oboch súperov, nezranený pretekár môže postúpiť do ďalšieho kola
- ak sa zraní pretekár počas finálového zápasu bez zavinenia oboch súperov, nezranený pretekár sa vyhlási za víťaza.

17.5.

Systém každý s každým

Súťažná tabuľka je uvedená v prílohe č. 6.

17.5.1.

Poradie zápasov pri počte účastníkov v skupine do 10 určuje TABUĽKA č. 3:

Počet úč. v skupine	Poradie zápasov
3	1x2 1x3 2x3
4	1x2 3x4 1x3 2x4 1x4 2x3
5	1x2 3x4 5x1 2x3 4x5 1x3 2x4 5x3 1x4 2x5
6	1x2 3x4 5x6 1x4 2x6 3x5 1x6 4x5 2x3 1x5 6x3 4x2 1x3 5x2 6x4

7	1x2 3x4 5x6 7x1 2x3 4x5 6x7 1x3 2x4 5x7 6x1 2x5 3x6 4x7 1x4 2x6 3x7 5x1 2x7 3x5 4x6
8	1x2 3x4 5x6 7x8 1x3 2x4 5x7 6x8 1x4 2x3 5x8 6x7 1x5 2x6 3x7 4x8 1x6 2x5 3x8 4x7 1x7 2x8 3x5 4x6 1x8 2x7 3x6 4x5
9	1x2 3x4 5x6 7x8 9x1 2x3 4x5 6x7 8x9 1x3 2x4 5x7 6x8 9x2 1x4 3x6 5x8 7x9 1x5 3x7 2x6 4x8 9x3 1x6 2x8 4x7 5x9 1x7 4x6 2x5 3x8 9x4 1x8 2x7 3x5 6x9
10	1x2 3x4 5x6 7x8 9x10 1x3 2x4 5x7 6x8 1x9 2x10 3x5 4x6 7x9 8x10 1x4 2x3 5x8 6x9 7x10 1x5 2x8 3x9 4x10 6x7 1x6 2x7 3x8 4x9 5x10 1x7 2x6 3x10 4x5 8x9 1x8 2x9 3x6 4x7 2x5 1x10 3x7 4x8 5x9 6x10

Pre určenie konečného poradia v súťaži jednotlivcov platia kritériá a) až c) čl. 17.4.3.1. Pri zhode všetkých uvedených kritérií sa súperia delia o poradie.

17.6. Systém pre určený počet prehier

Tento systém je skráteným systémom "každý s každým". Pretekár, ktorý dosiahne stanovený počet prehier z ďalších bojov vypadáva.

- 17.6.1. Po vylosovaní účastníckych čísiel sa zápasy nasadzujú postupne podľa zásady: Účastník s najmenším účastníckym číslom a s najmenším počtom zápasov sa stretne účastníkom, ktorý má najbližšie vyššie účastnícke číslo a tiež najmenší počet zápasov. Dvaja účastníci sa nemôžu stretnúť viackrát.
- 17.6.2. Účastník, ktorý dosiahne stanovený počet porážok, zo súťaže vypadáva.
- 17.6.3. Pre určenie konečného poradia sú rozhodujúce postupne tieto hľadiská:
- najmenší počet porážok
 - pri zhodnom počte porážok rozhoduje väčší celkový počet zápasov
 - pri zhodnom počte porážok a všetkých zápasov rozhoduje súčet pomocných bodov
 - pri rovnosti hľadísk a) až c) sa účastníci delia o poradie

18. STRETNUTIA DRUŽSTIEV

Tabuľka pre súťaž družstiev je uvedená v prílohe č.7.

- 18.1. Družstvá nastupujú k stretnutiu v zostavách skladajúcich sa po jednom pretekárovi v každej hmotnostnej kategórii podľa kap. 16 a to vždy začínajúc najľahšou hmotnostnou kategóriou postupne k najťažšej.
- 18.1.1. Družstvo môže nastúpiť k stretnutiu iba vtedy, ak počet jeho členov schopných štartu je väčší ako 50% plného obsadenia (t.j. najmenej 4 pretekári u družstiev mužov a žien, a najmenej 5 pretekárov u družstiev dorastencov a junioriek).

18.2. Hodnotenie v súťaži družstiev

- 18.2.1. Výsledok stretnutia dvoch družstiev je daný súčtom výsledkov zápasov jeho členov v priebehu stretnutia.
- 18.2.2. Pretekár svojím víťazstvom získava pre družstvo skóre (pomer) zápasových bodov 1:0 a pomer pomocných bodov podľa technického hodnotenia:
10:0 pri IPON GAČI, KIKEN GAČI, HANSOKU GAČI, FUSEN GAČI,
7:0 pri zisku WAZA-ARI,
1:0 pri zisku VÍŤAZSTVA V ZLATOM SKÓRE.
Porazený súper získava pre družstvo skóre 0:1 a obrátený pomer pomocných bodov ako víťaz.
- 18.2.3. Pri nerozhodnom výsledku (hikiwake), alebo ak nenastúpi za obe družstvá žiadny pretekár, zapisuje sa obom družstvám skóre 0:0 a pomer pomocných bodov tiež 0:0.
- 18.2.4. Družstvo stretnutie vyhráva, ak je skóre zápasových bodov väčšie ako jedna.
- 18.2.5. Ak sa skóre zápasových bodov rovná jednej, vyhráva stretnutie to družstvo, ktorého pomer pomocných bodov je väčší ako jedna.
- 18.2.6. Ak sa skóre zápasových aj pomocných bodov rovná jednej, stretnutie sa končí nerozhodne.
- 18.2.7. *Ak je výsledok v súťaži družstiev nerozhodný a systém súťaže nerozhodný výsledok nepripúšťa, stretnutie sa nekončí a o výsledku rozhodne opakovaný zápas jednej z oboch družstiev obsadených hmotnostných kategórií. Hmotnostnú kategóriu vylosuje hlavný rozhodca za prítomnosti vedúcich družstiev. Tento opakovaný zápas musí byť vybojovaný ako v súťaži jednotlivcov (vrátane prípadného rozhodnutia Zlaté skóre). Víťazný zápas je ohodnotený 1 pomocným bodom.*
- 18.2.8. Za celkové víťazstvo v stretnutí získava družstvo dva body, za nerozhodný výsledok jeden bod, za prehru žiadny bod. Súčasne si družstvo pripisuje do súťaže získané skóre zápasových bodov a pomer pomocných bodov z celého stretnutia.
- 18.2.9. O poradí družstva v súťaži rozhoduje celkový počet získaných bodov v celom hodnotenom priebehu súťaže. V prípade zhody počtu bodov rozhodujú o poradí postupne tieto kritériá:
a) skóre (pomer) zápasových bodov zo všetkých stretnutí,
b) rozdiel zápasových bodov zo všetkých stretnutí,
c) pomer pomocných bodov zo všetkých stretnutí,
d) rozdiel pomocných bodov zo všetkých stretnutí,
e) súhrnný výsledok vzájomných stretnutí.
V prípade zhody všetkých uvedených kritérií sa delia družstvá o umiestnenie.

18.3. Kontumačné výsledky

Kontumačnými výsledkami sa trestajú jednotlivci alebo družstvá narúšajúce regulárny priebeh súťaže.

- 18.3.1. Ak sa stretnutie zavinením niektorého družstva neuskutoční, získava družstvo súpera do súťaže dva body a skóre zápasových aj skóre pomocných bodov tak, ako keby vo všetkých hmotnostných kategóriách zvíťazilo IPON GAČI (t.j. u sedemčlenného družstva 7:0, 70:0).
- 18.3.2. Pri neoprávnenom štarte niektorého pretekára v zostave nastúpeného družstva, získava súper do súťaže dva body a skóre zápasových a pomocných bodov tak, ako keby vo všetkých hmotnostných kategóriách zvíťazilo IPON GAČI.
- 18.3.3. Ak niektoré družstvo neskončí celú súťaž, jeho výsledky a účasť v súťaži sa započítavajú iba v prípade, ak počet vybojovaných stretnutí tvoril aspoň polovicu počtu systémom súťaže predpísaných stretnutí. Ak je počet vybojovaných stretnutí menší ako polovica predpísaného počtu, anulujú sa tomuto družstvu všetky vybojované stretnutia.
- 18.3.4. Ak je niektorému pretekárovi udelený trest HANSOKU-MAKE za nešportové správanie, nesmie v ten deň pokračovať v súťaži. Jeho výsledky sa započítavajú iba v prípade, ak počet vybojovaných stretnutí tvoril aspoň polovicu systémom (každý s každým) súťaže predpísaných stretnutí. Ak je počet vybojovaných stretnutí menší ako polovica predpísaného počtu, anulujú sa tomuto pretekárovi všetky vybojované stretnutia.

19. POSTUP A ZOSTUP V MAJSTROVSKÝCH SÚŤAŽIACH

19.1. Postup a zostup

Postup do vyššej majstrovej súťaže a zostup do nižšej majstrovej súťaže je určený postupovým kľúčom, ktorý musí byť uvedený v rozpise každej majstrovej súťaže a ktorý musí byť v súlade s postupovým kľúčom nadväzujúcich súťaží.

19.2. Vzdanie sa postupu v súťažiach družstiev

Ak družstvo, ktoré podľa postupového kľúča získa právo postupu do vyššej súťaže, kvalifikácie o postup do vyššej súťaže alebo zostupuje do nižšej súťaže a nemôže či nechce toto právo postupu alebo zostupu využiť a vzdá sa ho, musí svoje rozhodnutie oznámiť riadiacemu orgánu zväzu najneskôr do troch dní po skončení príslušnej súťaže.

19.3. Štart viacerých družstiev jednej TJ v dlhodobých súťažiach

- 19.3.1. Ak viaceré družstvá jednej TJ získali právo štartu v dlhodobej majstrovej súťaži družstiev a v rovnakej kvalifikácii, potom tieto družstvá sú povinné splniť ustanovenia Prestupového poriadku SZJ.
- 19.3.2. Ak sa vzdá niektoré družstvo práva postupu podľa čl. 19.2., prechádza právo postupu na družstvo, ktoré sa umiestnilo na mieste nasledujúcom po poslednom postupovom mieste v konečnom poradí príslušnej súťaže. Ak sa vzdá aj toto družstvo práva postupu, potom právo postupu možno preniesť na ďalšie družstvo v konečnom poradí príslušnej postupovej súťaže.
- 19.3.3. Hostovania, podľa čl. 7 Prestupového poriadku SZJ, nie sú možné medzi viacerými družstvami jednej TJ v dlhodobej majstrovej súťaži družstiev.

20. KOREŠPONDENCIA

- 20.1. Korešpondencia, týkajúca sa majstrovských súťaží, odosielanie zápisov zo súťaží, prihlášok k súťažiam a pod. sa vykonáva zásadne elektronickou formou e-mailom alebo prostredníctvom webovej stránky SZJ na schválených vzoroch riadiacim orgánom súťaže.

21. NÁMIETKY (PROTESTY)

- 21.1. Námietku možno podať iba v nasledujúcich prípadoch:
- Pri porušení ustanovení tohoto súťažného poriadku, rozpisu súťaže alebo iného športovo-technického predpisu vydaného pre riadenie súťaží.
 - Pri porušení alebo nerešpektovaní smerníc zväzu.
- 21.2. Námietku môže podať len oprávnený zástupca klubu, ktorý na súťaži štartuje:
- V súťažiach jednotlivcov pretekár, vedúci družstva, výbor oddielu alebo výbor športového klubu (TJ)
 - V súťažiach družstiev vedúci družstva, výbor oddielu alebo výbor športového klubu (TJ)
- 21.3. Námietku možno podať písomne alebo elektronicky a to:
- Na mieste súťaže športovému riaditeľovi súťaže najneskôr do ukončenia posledného zápasu turnaja toho dňa
 - Riadiacemu orgánu súťaže (ŠTK) do pracovných 3 dní po skončení príslušného turnaja
- 21.4. Každá námietka musí byť doložená peňažným vkladom v hodnote 40,- Eur.
- 21.4.1. U námietky podanej podľa čl. 21.3. písm. a) sa súčasne skladá vklad v hotovosti. Ak sa námietke nevyhoví, športový riaditeľ súťaže je povinný vklad poukázať do 3 dní riadiacemu zväzu.
- 21.4.2. K námietke podanej podľa čl. 21.3. písm. b) musí byť priložený doklad o zaplatení poplatku.
- 21.4.3. Ak nie sú splnené podmienky článkov 21.4.1. a 21.4.2., námietka sa považuje za nepodanú. Dodatočné poukázanie vkladu nie je možné.
- 21.5. **Námietka musí obsahovať tieto náležitosti:**
- označenie, proti komu sa námietka podáva,
 - uviedenie skutočností, ktorými mal byť porušený predpis alebo rozhodnutie,
 - uviedenie ustanovenia predpisu alebo rozhodnutia, ktoré malo byť porušené,
 - čoho sa podávateľ námietky domáha.
- 21.5.1 Športový riaditeľ súťaže alebo riadiaci orgán súťaže (ŠTK) vyzve podávateľa námietky na doplnenie námietky, ak neobsahuje niektorú náležitosť uvedenú v čl. 21.5. a určí lehotu na jej doplnenie. Ak podávateľ námietku v stanovenej lehote nedoplní, príslušný orgán sa ďalej námietkou nezaobrá a podávateľovi a iným dotknutým osobám túto skutočnosť oznámi.

- 21.6. Podanú námietku prerokuje ako orgán prvej inštancie:
- 21.6.1. Námietku podanú podľa čl.21.3. písm. a) prerokuje najneskôr do ukončenia zápasov toho dňa zbor rozhodcov. O výsledku vypracuje písomné rozhodnutie, ktoré ŠRS priloží k ostatným zápisom zo súťaže.
- 21.6.2. Námietku podanú podľa čl. 21.3. písm. b) prerokuje riadiaci orgán súťaže do 20 dní od obdržania a o výsledku vydá písomné rozhodnutie, ktoré zašle odosielateľovi námietky.
- 21.7. Odvolanie proti rozhodnutiu prvej inštancie možno podať do 15 dní po obdržaní rozhodnutia. U námietky podanej podľa čl. 21.3. písm. a) sa možno odvolať k riadiacemu orgánu súťaže, u námietky podanej podľa čl. 21.3. písm. b) k výkonnému výboru riadiaceho zväzu.
- 21.7.1. Rozhodnutie orgánu druhej inštancie je konečné a nie je možné sa proti nemu odvolať.
- 21.7.2. Podanie odvolania nemá odkladný účinok.
- 21.8. Ak je podaná námietka alebo odvolanie zamietnuté, prepadá peňažný vklad v prospech riadiaceho zväzu. Ak bolo námietke alebo odvolaniu vyhovené, i keď len čiastočne, vracia sa vklad späť v plnej výške.
- 21.8.1. Ak je námietke alebo odvolaniu vyhovené, môžu byť vzniknuté výlohy, spojené s prešetrovaním a prerokovaním prípadu, dané k náhrade tomu, kto zavinil alebo nedbalosťou spôsobil podanie námietky alebo odvolania.
- 21.9. Námietku alebo odvolanie možno stiahnuť iba pred začatím ich prerokovania.
- 21.9.1. Ak bola námietka alebo odvolanie stiahnutá späť pred prerokovaním, môže byť namietaťúcemu alebo odvolávajúcemu sa uložené, aby uhradil príslušnému orgánu všetky preukázateľné výdaje, ktoré podaním námietky alebo odvolania vznikli.
- 21.10. Podanie bezdôvodných námietok alebo odvolaní môže byť disciplinárne potrestané.

22. PORIADKOVÉ POKUTY

- 22.1. Za priestupky proti ustanoveniam súťažného poriadku, rozpisu súťaží a iných športovo-technických predpisov vydaných k riadeniu súťaží, môžu riadiace orgány súťaží ukladať športovým klubom (TJ), ktorých oddiely sa previnili, okrem kontumačných opatrení a disciplinárnych trestov aj poriadkové pokuty.
- 22.2. Poriadkové pokuty môžu byť ukladané vo výške 20,- Eur.**
- 22.2.1. Za usporiadanie športovej akcie bez športovo-technického schválenia podľa ustanovení čl. 4.

- 22.2.2. Za neposlanie správy o priebehu športovej akcie (zápis, vyúčtovanie a pod.) v stanovenom termíne.
- 22.2.3. V dlhodobých majstrovských súťažiach za nezaslanie alebo oneskorené zaslanie oznámení účastníkom a riadiacemu orgánu.
- 22.2.4. V dlhodobých súťažiach za zmenu termínu konania turnaja oproti rozpisu bez súhlasu riadiaceho orgánu.
- 22.2.5. Za nedostatočnú úpravu a zabezpečenie zápasiska alebo za nedodržanie povinností usporiadateľa podľa čl. 9.
- 22.2.6. Za porušenie alebo zanedbanie predpisov a za manipuláciu so súpiskami družstiev podľa čl. 6.3.
- 22.2.7. Za ostatné priestupky.
- 22.3. Za opakovanie priestupku je možné, podľa povahy, závažnosti a ďalších okolností vymerať pokutu až v dvojnásobnej výške.

23. NÁKLADY SÚPEROM PRI NENASTÚPENÍ DRUŽSTVA

- 23.1. Ak družstvo nenastúpi k stretnutiu v súťaži majstrovskej, nemajstrovskej alebo k priateľskému stretnutiu (s výnimkou prípadov vyššej moci), ktoré bolo vopred dohodnuté alebo určené rozpisom súťaže, môže príslušný zväzový orgán uložiť športovému klubu (TJ), ktorého oddiel sa takto previnil, zaplatenie náhrady súperovi a usporiadateľovi. Súčasne určí termín, v ktorom je potrebné náhradu realizovať.
- 23.2. Posúdenie, či ide o prípad z vyššej moci, prislúcha orgánu zväzu, ktorý o uložení náhrady rozhoduje.
- 23.3. Výška náhrady sa určí vo výške preukázaných nákladov súpera a usporiadateľa, t.j. nákladov na propagáciu, prípravu, prenájom telocvične, ošatné rozhodcom, cestovné náklady a pod. V prípade straty predpokladaného zisku zo súťaže (uzavreté dohody o reklamách a pod.), náhrada sa určí vo výške 50 % z predpokladaného zisku zníženého o nevynaložené náklady na jeho dosiahnutie.

24. ŠTARTOVNÉ NA MAJSTROVSKÝCH A NEMAJSTROVSKÝCH SÚŤAŽIACH

- 24.1. Usporiadatelia majstrovských a nemajstrovských súťaží môžu od prihlásených pretekárov vyžadovať vklady - štartovné.
- 24.2. Ustanovenie o povinnosti zloženia vkladu a o jeho výške musí byť uvedené v rozpise súťaže. V rozpise sa uvedie, či sa vklad poukáže vopred súčasne s prihláškou, alebo sa zloží pri zápise. Na majstrovských súťažiach je tento príjmom SZJ a na nemajstrovských je príjmom usporiadateľa.
- 24.3. Vklady poukázané vopred spolu s prihláškou, v prípade, že sa jednotlivec alebo družstvo súťaže nezúčastní, prepadajú vždy v prospech usporiadateľa.

- 24.4. Prihlášky podané bez predpísaného vkladu môže usporiadateľ považovať za nepodané a nepočítať s nimi.

S ú p i s k a d r u ž s t v a

Názov oddielu (klubu):

Platí pre súťaž:

Dátum konania:Miesto konania:

FEMALE – Žena, MALE - Muž

Por. čís.	Meno	Priezvisko	Rok nar.	F/M	Kyu Dan	Hmot. kategória	LZ	Pozn.
1.								
2.								
3.								
4.								
5.								
6.								
7.								
8.								
9.								
10.								
11.								
12.								
13.								
14.								
15.								
16.								
17.								
18.								
19.								
20.								

Funkcionári družstva:

Funkcia	Meno a priezvisko	E-mail adresa	Kvalif
Vedúci dr.			
Tréner dr.			
Lekár dr.			

Vdňa:

.....
pečiatka TJ a podpis
zodpovedného pracovníka

Súpisku družstva kontrolovali:

(mená a podpisy rozhodcov):

Meno a podpis hl. rozhodcu:.....

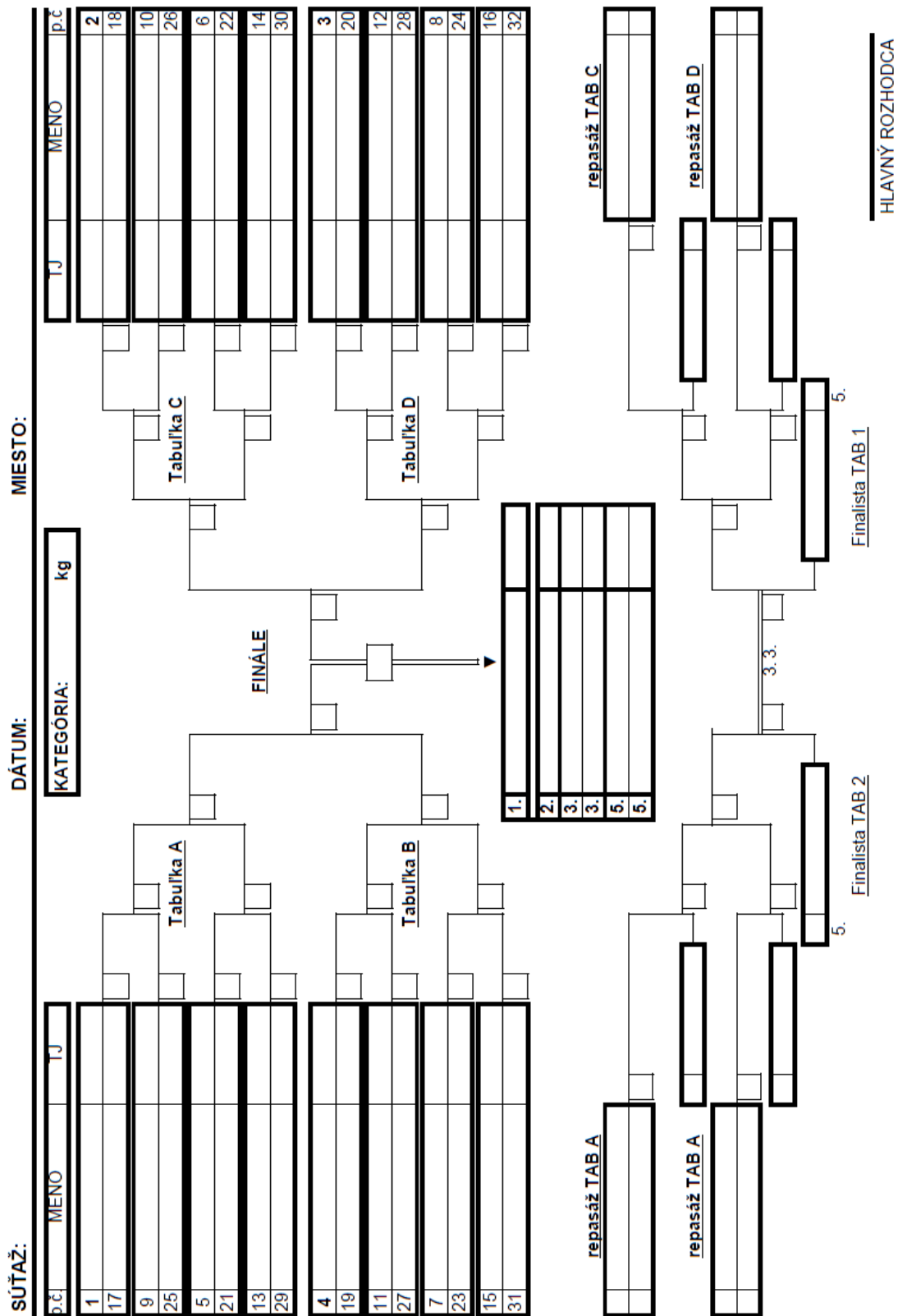

Príloha č.3 – Tabuľka KO EJU – celková repasáž 32 pretekárov

KO systém s celkovou repasážou pre 32 pretekárov.

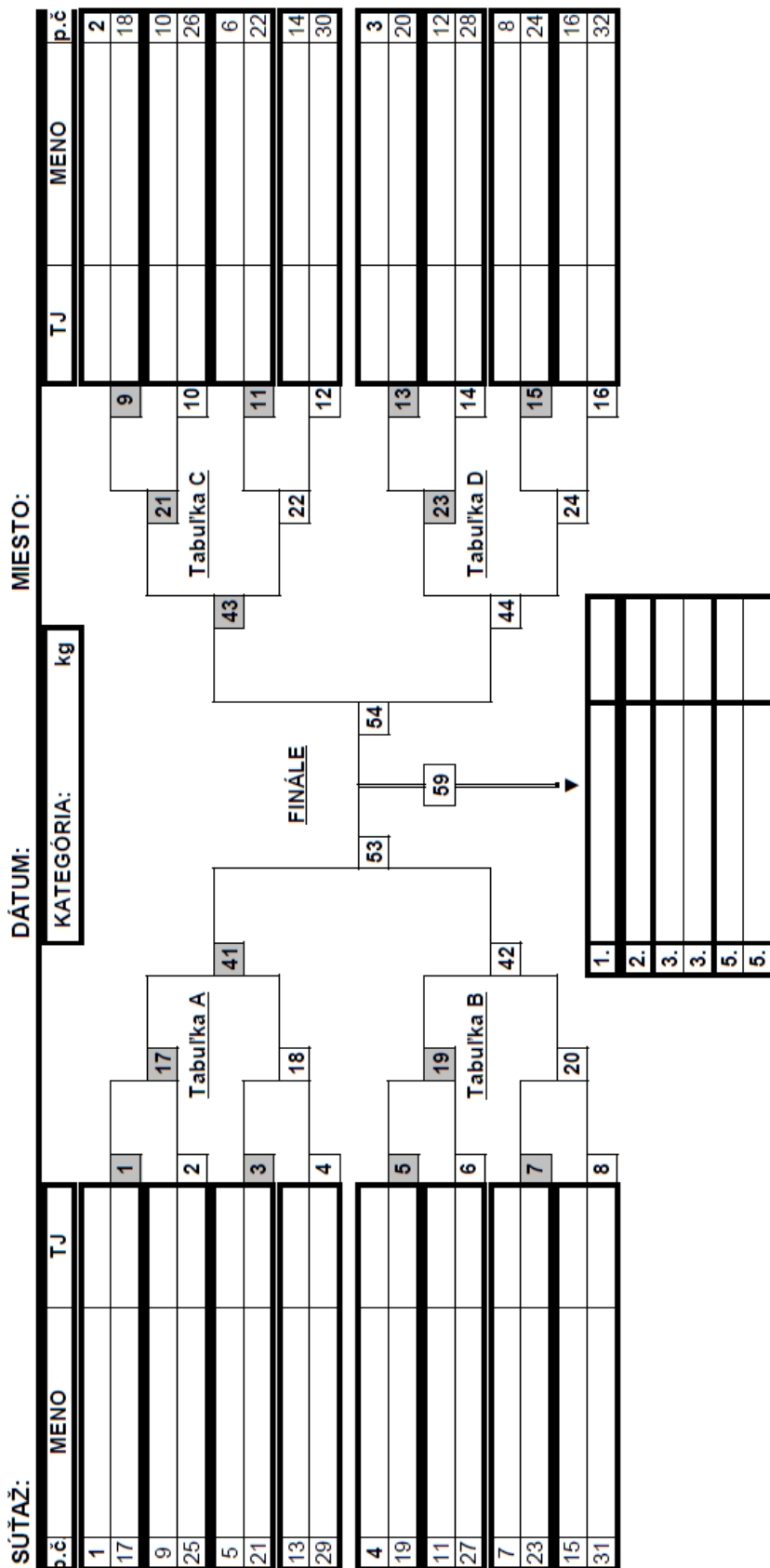

HLAVNÝ ROZHODCA

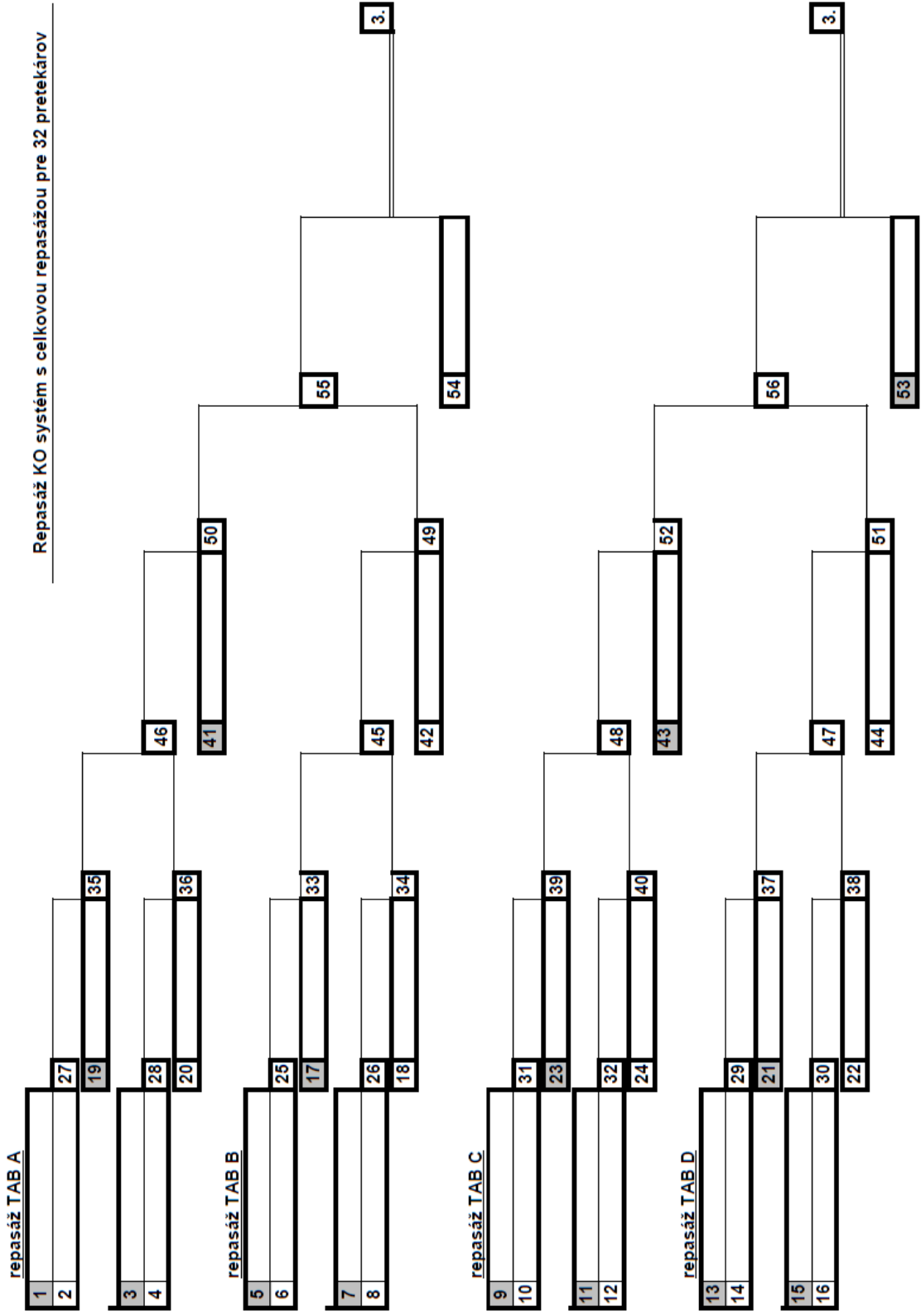

Príloha č. 4 – Tabuľka KO EJU – celková repasáž 16 pretekárov

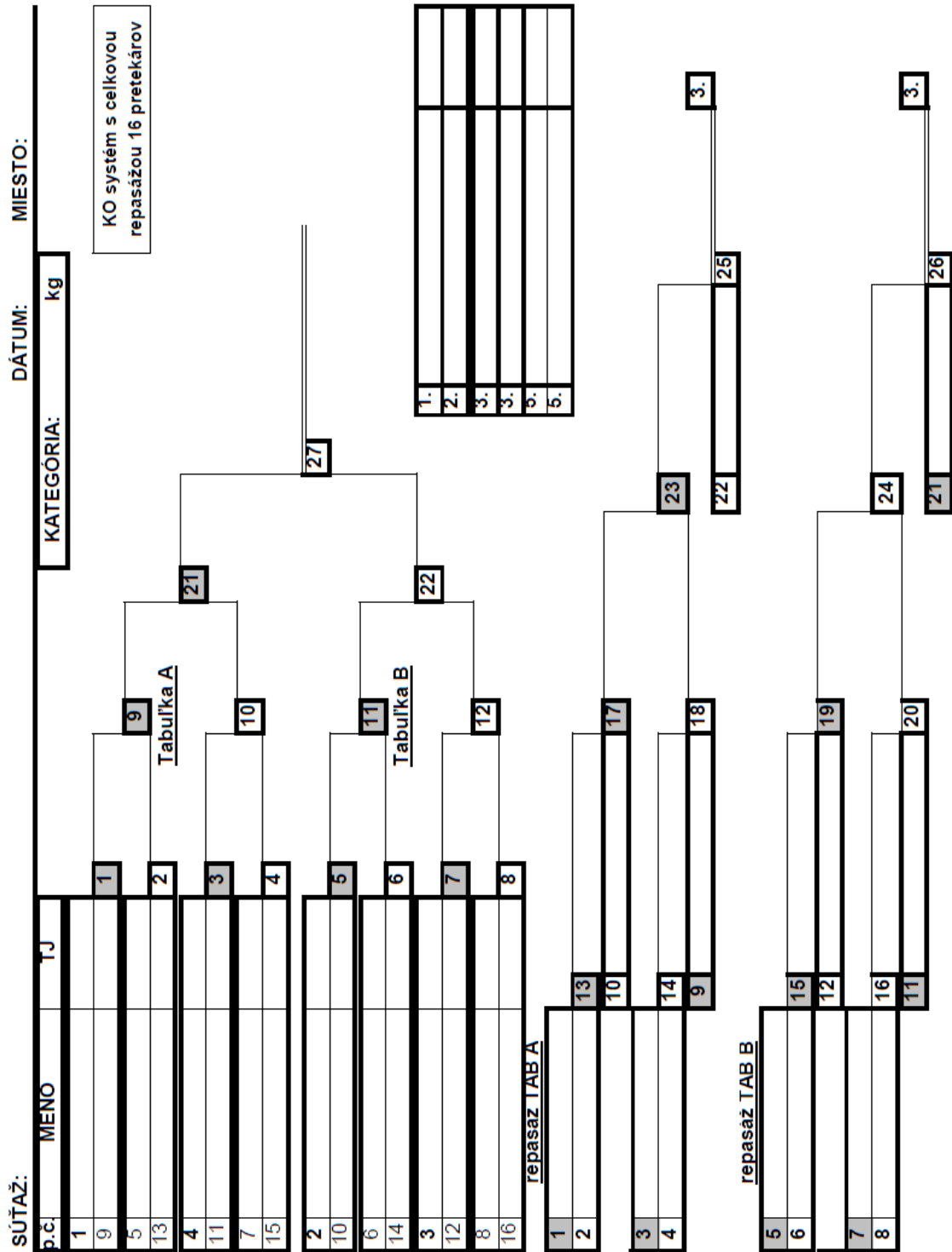

Príloha č. 6 – súťažná tabuľka pre systém každý s každým

Súťaž: _____ Veková kat.: _____
 Usporiadateľ: _____ Váhová kat.: _____
 Miesto konania: _____ Dátum: _____

P.č.	Meno (oddiel)	1.	2.	3.	4.	5.	6.	Body	Skóre	Poř.
1.		***** *****	; *****	; *****	; *****	; *****	; *****		; *****	
2.		; *****	***** *****	; *****	; *****	; *****	; *****		; *****	
3.		; *****	; *****	***** *****	; *****	; *****	; *****		; *****	
4.		; *****	; *****	; *****	***** *****	; *****	; *****		; *****	
5.		; *****	; *****	; *****	; *****	***** *****	; *****		; *****	
6.		; *****	; *****	; *****	; *****	; *****	***** *****		; *****	

3 - 1x2, 1x3, 2x3
 4 - 1x2, 3x4, 1x3, 2x4, 1x4, 2x3
 5 - 1x2, 3x4, 5x1, 2x3, 4x5, 1x3, 2x4, 5x3, 1x4, 2x5
 6 - 1x2, 3x4, 5x6, 1x4, 2x6, 3x5, 1x6, 4x5, 2x3, 1x5, 6x3, 4x2, 1x3, 5x2, 6x4

